

TOTO

兒童用臉盆

SK300系

為使商品機能充分發揮，請遵照本施工說明書內容正確安裝。安裝後，請向客戶詳細說明使用方法。



●請配合本說明書，在確認各部件所附屬的說明書及注意書後，再正確地施工。



1 安全注意事項 (為安全起見請務必遵守以下各項說明)

安裝前，請詳細閱讀本「安全注意事項」後正確安裝。

●為使您安全且正確地安裝本製品，並防範對您及其他使用者造成危害，抑或財產損失，本說明書列出各種不同標示。各標示及其含意如下所示。

●以下列圖示區分，說明應遵守內容的種類。

標示	意義
 警告	若忽視本標示欄的內容而操作錯誤，可能導致人員死亡或重傷。
 注意	若忽視本標示欄的內容而操作錯誤，可能導致人員受傷或財物※損失。









 絕對「禁止」的內容。
 務必執行的「強制」內容。

※財物損失意指損害擴及房屋・設備及家畜・寵物。

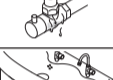
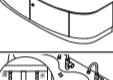

警告	
 務必執行	為確保安裝強度，請在壁面固定螺絲安裝位置使用12mm以上的合板 合板兩端請確實固定在柱子・間柱等建築體上 可能導致浴櫃翻倒、人員受傷。

注意	
 禁止	請避免硬物掉落碰撞到瓷器或施與重力或撞擊 可能因瓷器破損導致受傷、漏水弄濕家具造成設備等財物髒汙。瓷器上方若設置杯架等物時，為避免杯架上的杯子等掉落造成瓷器破損，建議設置防掉落措施。
	請勿設置於浴室等濕氣較重的場所 可能因木頭膨脹、變形，導致浴櫃鬆脫造成人員受傷。

注意

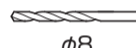
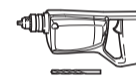

 禁止	請勿坐在臉盆上方 可能因故障或摔落・跌倒導致受傷。	
	請務必安裝於專用浴櫃上 若使用托架支撐荷重，可能因托架折彎、臉盆本體掉落導致破損、人員受傷。	
	施工時，請務必2人進行施工 臉盆及浴櫃因重量很重，若1個人進行作業，可能因器具倒下導致人員受傷。	
 務必執行	給排水施工，請依照相關法律，務必請「業者」進行 可能導致漏水。	
	施工完畢後，請確認給排水管沒有漏水 若出現漏水情形，可能造成家具設備等財物的損害。	
	施工完畢後，請務必確認浴櫃是否固定・門是否傾斜・搖晃不穩・絞鏈是否鬆脫等情形 可能因使用中浴櫃・門掉落導致受傷。	
	可能發生凍結情形的區域，請務必進行防凍作業 可能因凍結破損導致漏水弄濕家具設備等財物損失。	

工具・部材





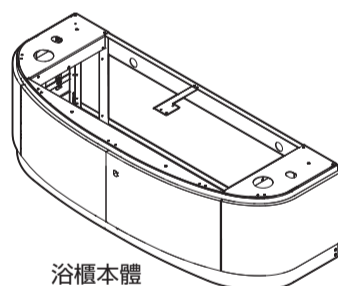

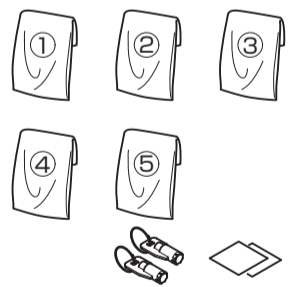

除了一般管路施工工具外，也請備妥右側工具	振動電鑽	混凝土用鑽頭	電鑽	空氣吹塵球
				
		φ8		

2 附屬零件的確認 ①~④不同包裝。

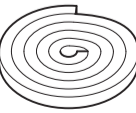
1 浴櫃

	裝飾側板×2	使用說明書	施工說明書(本書)
	※SUS螺絲類包裝箱(TWF02R) (另附，SUS螺絲及墊片 其他緩衝材及橡膠類零件， 請使用原包裝箱內物品。)		螺絲類包裝袋 (請勿使用原內附鐵製 螺絲，請改用另附 SUS品TWF02R)
			依施工順序放入袋內。

螺絲類包裝箱內容物 (①~⑤代表袋子編號)

①調節螺絲組※	②地面壁面固定材組※	
 ×4 一字六角螺絲M8×40 (M8×30) (※①TWF300HMAP-1)	 各×5 螺絲 (φ5×50) (※②TWF300HMAP-2R)	 各×5 四角墊圈 (20×20) (※②TWF300HMAP-3)
③緩衝材	④陶瓷固定材組※	
 ×2	 各×2 螺絲 (M5×50) (※④TWF300HMAP-6)	 各×2 橡皮套管 四角墊圈 (20×20) 四角墊圈 (32×32) 平橡膠墊片 (※④TWF300HMAP-7)
⑤側板固定螺絲組※	鑰匙	塑膠片
 ×8 螺絲 (φ4×8) (※⑤TWF300HMAP-8)	 ×2	 ×2 1mm厚

2 臉盆

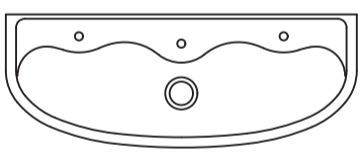
	臉盆本體 (瓷器製)
---	------------

3 給水栓

	×3	兒童用 把手龍頭
---	----	-------------

4 排水金具

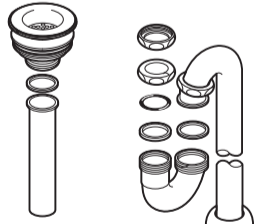
	×3
---	----

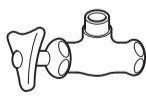

5 止水栓※

	×3
---	----

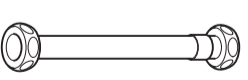
6 軟管※

	×3
---	----

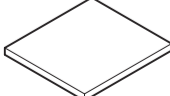
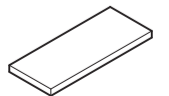
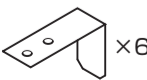
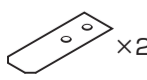
7 浴櫃用底板

	×2		×2		×6		×2		×16
左右用底板		中央用底板		底板用角鋼 (※TWF300HMAP-10)		底板用墊片 (※TWF300HMAP-11)		螺絲 (φ4×10) (※TWF300HMAP-9)	

3-1

施工尺寸 浴櫃骨架尺寸

以下灰色部分表示浴櫃骨架位置。
給排水或插座，請避開此處設置。

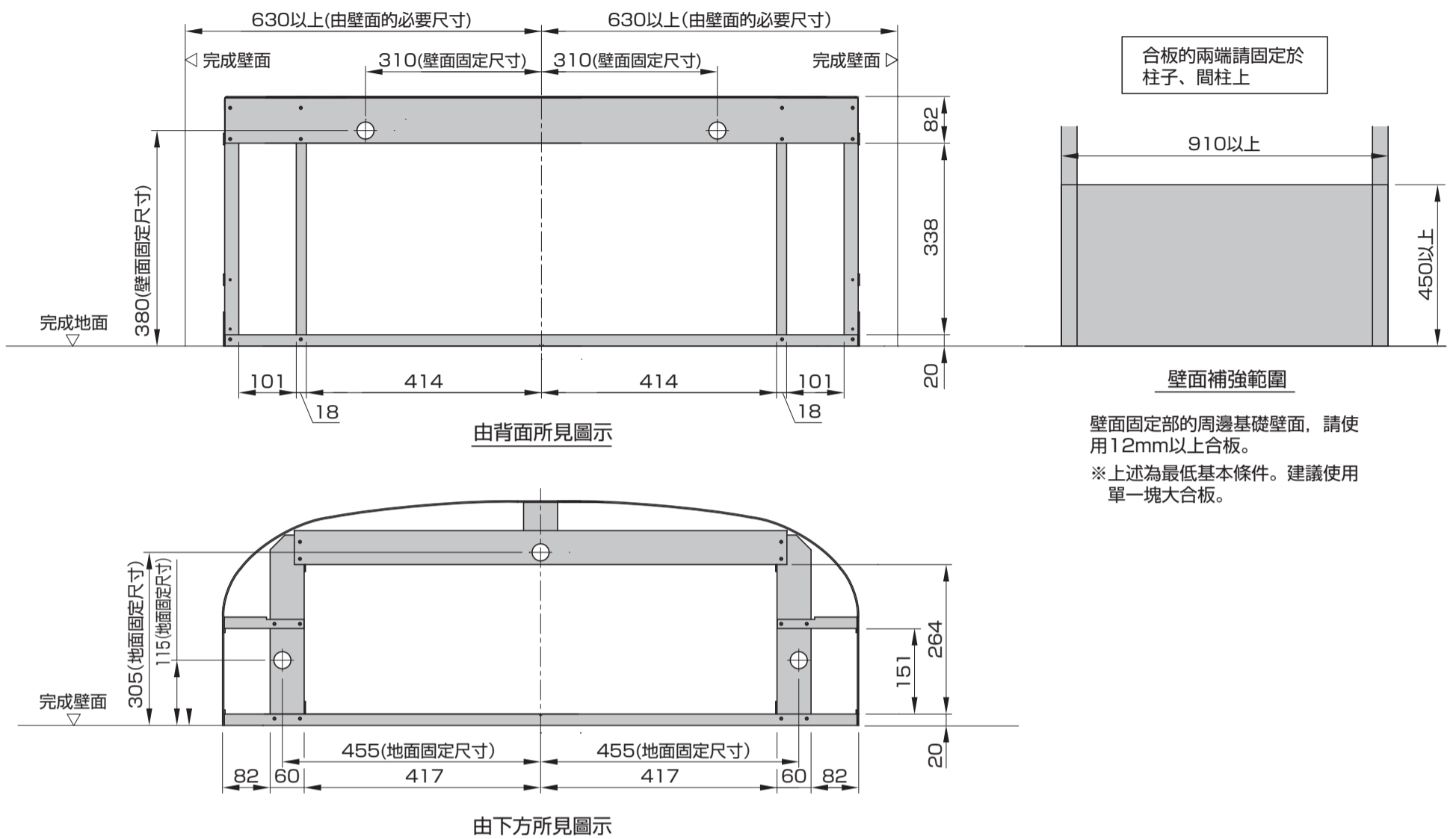

3-2

施工尺寸 龍頭安裝尺寸

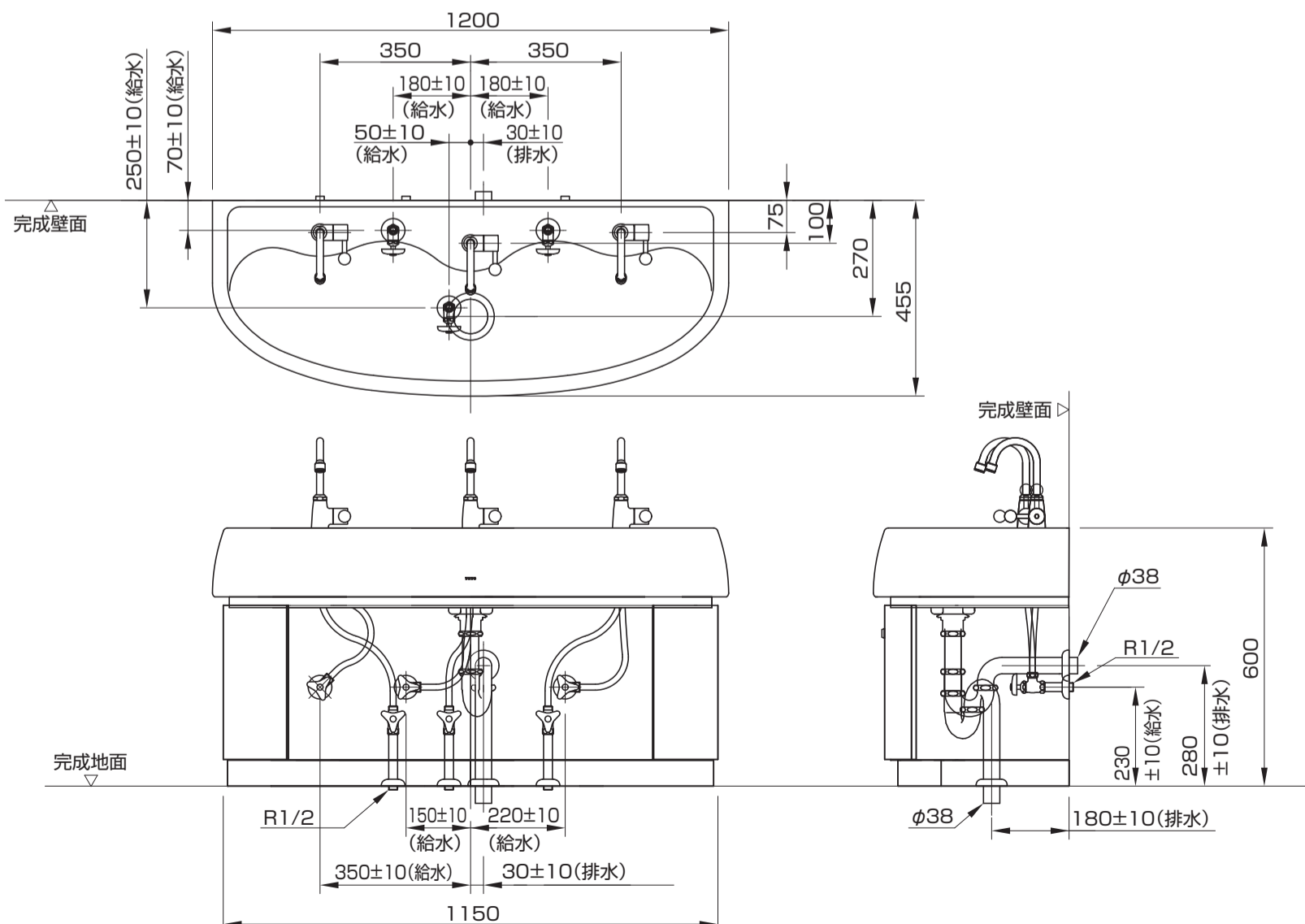

4-1 施工步驟

1. 安裝前準備事項

- 施工或搬運、清洗時可能接觸到的金屬類，請勿與瓷器碰觸到。金屬類可能刮傷瓷器表面，留下線狀痕跡。
- 施工前，請確認給水管及排水管位置是否在指定的地方。(請參照3-1、3-2)
- 排水管與地面切齊。排水管切斷面的毛邊、鱗汙請務必清除乾淨。(排水管請使用VU40、VU50或VP40、VP50)
- 安裝器具前請務必將給水管內的鱗汙、砂石等完全沖洗乾淨。
- 壁面固定部位，請確認壁面補強板有確實放入。
- 為確保安裝強度，請在基礎壁面使用12mm以上的合板。

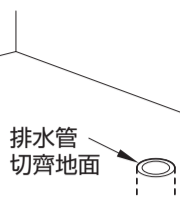

2. 調節螺栓的安裝

- 使用包裝內的的鑰匙將浴櫃的門打開進行施工。
- 事先將調節螺栓鎖入浴櫃的上部。

包裝袋

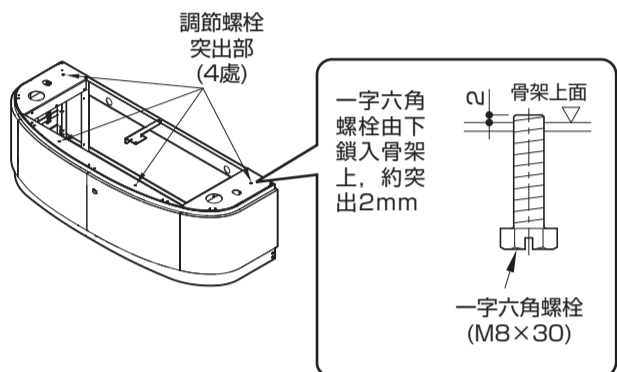

※請使用SUS品包裝箱內編號①零件(TWF300HMAP-1)

3. 龍頭及軟管的安裝

- 將龍頭、軟管安裝於臉盆上。

注意

務必執行

請確實鎖緊螺帽，使龍頭與臉盆本體之間沒有產生縫隙
可能因弄濕家具設備等財物損失。

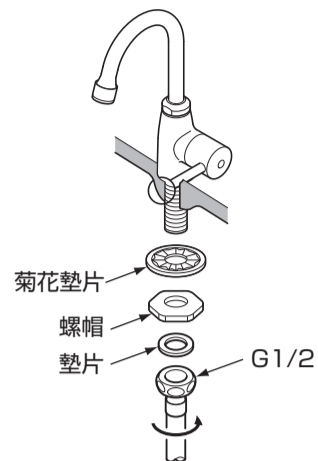

4. 排水金具(排水口部)的安裝

- 請將排水金具安裝於臉盆本體排水口部。
※詳細內容請參照排水金具的施工說明書。

注意

務必執行

排水口部的外周螺紋部，請塗上**矽利康**
可能由螺紋部漏水、弄濕傢俱設備而造成財物損失。

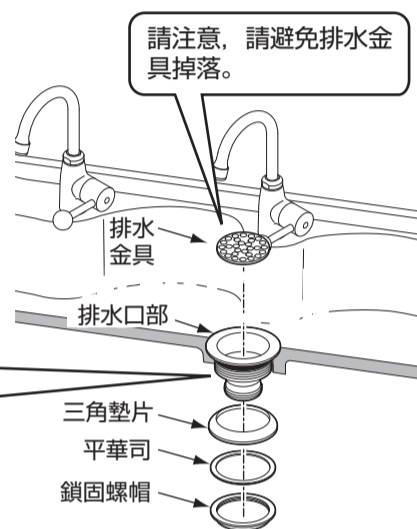

4-2 施工步驟

5. 浴櫃的安裝

- 使用壁面·地面各別的固定金具固定。

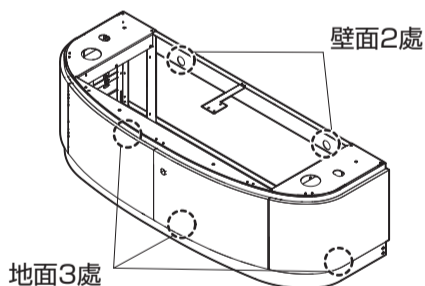

警告

務必執行

務必確認浴櫃被固定
可能因浴櫃鬆脫導致受傷。

請使用指定孔徑的電鑽鑽出規定深度的塑膠子預留孔，並使用空氣吹塵球，務必將孔內的碎片清除乾淨
否則，無法發揮一定的強度。

基礎壁面為混凝土の場合

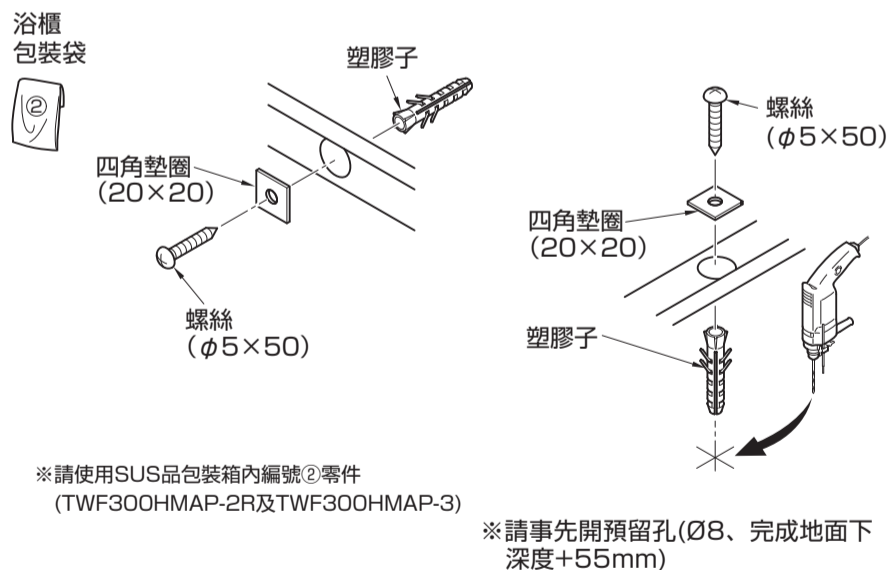

基礎壁面為木製場合

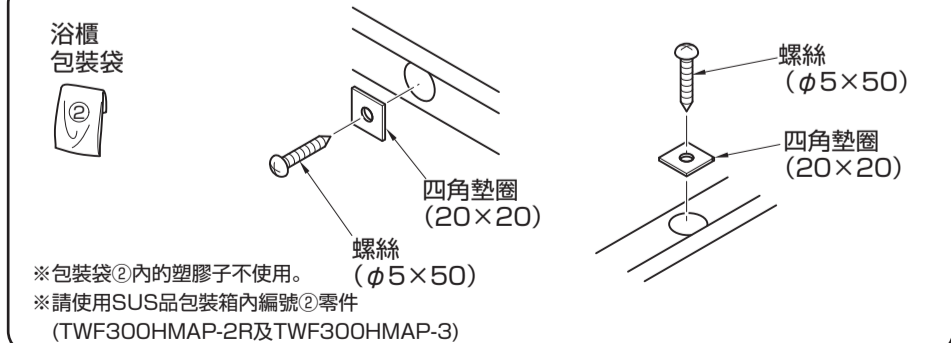

要點

地面固定時注意事項

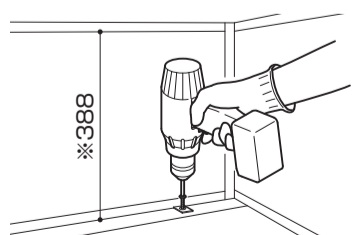

請使用符合內部尺寸(高度)的螺絲起子⊕鑽頭。

6. 浴櫃門的調整

關上浴櫃的門，確認門的縫隙是否均等？或是否有段差？請依以下要領，將門的左右縫隙整為2mm以下。

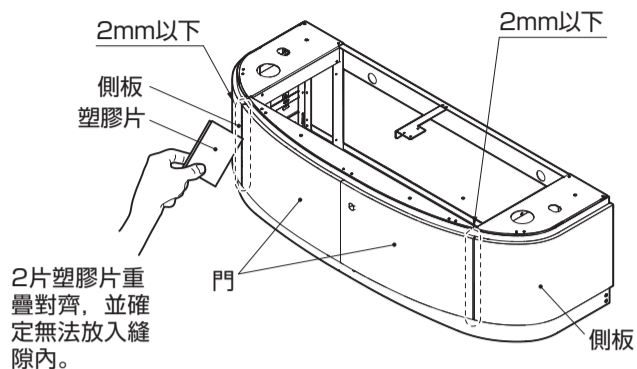

門鬆脫搖晃時	門的前後調整	門的左右調整
<p>請鎖緊絞鏈的固定螺絲。</p>	<p>鬆開絞鏈的固定螺絲進行調整後，重新鎖緊。</p>	<p>請轉動絞鏈的調整螺絲調整左右。</p>

7. 裝飾側板的調整

若無法使用門的絞鏈調整縫隙時，請調整側板的位置。

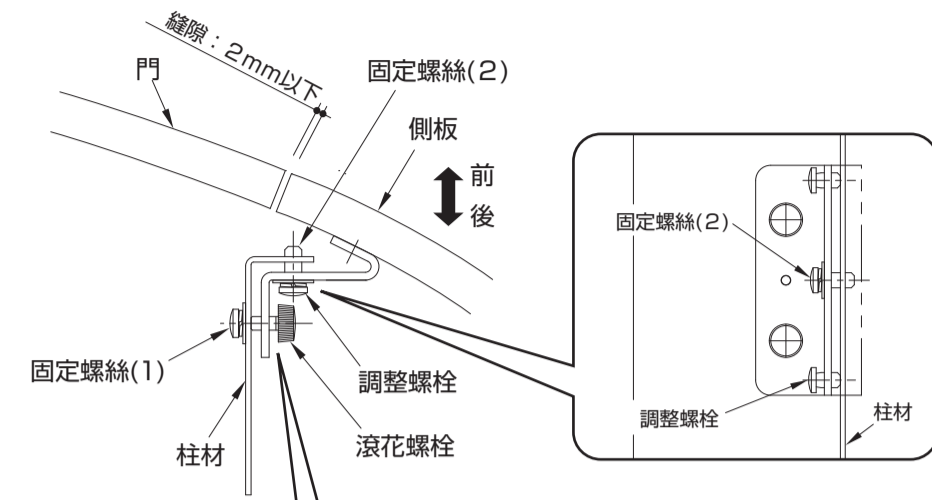

調整側板的位置
鬆開中央的固定螺絲(1)(2)，轉動滾花螺栓及調整螺栓進行調整。

- 縮小縫隙時：向左轉動滾花螺栓
- 放大縫隙時：向右轉動滾花螺栓
- 向前移動時：向左轉動調整螺栓
- 向後移動時：向右轉動調整螺栓

調整後，再次鎖緊固定螺絲(1)(2)。

要點
無法由後方調整側板。
施工中可拆下門。

8. 止水栓的安裝

●請注意軟管連接口的方向後安裝。

壁面給水的場合

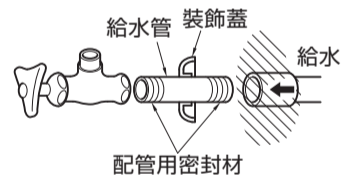

地面給水的場合

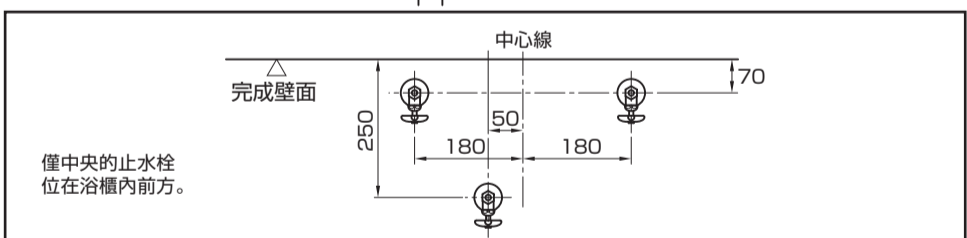
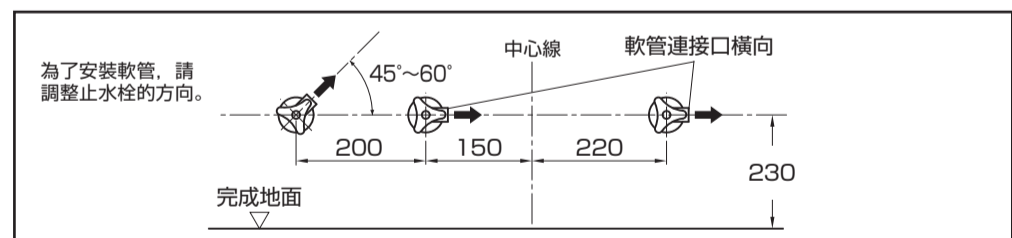
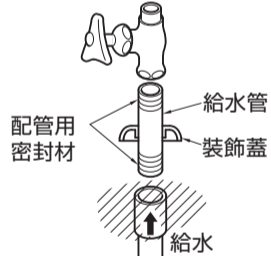

4-5 施工步驟

9. 臉盆的安裝

(1) 浴櫃上端黏上緩衝墊。

包裝袋



※請使用原包裝箱內的緩衝材

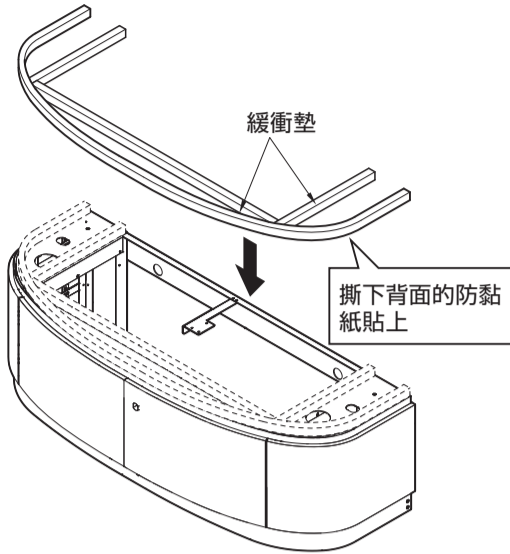

注意

清除上端黏貼面的油份
務必執行 可能導致緩衝墊脫落。

緩衝墊沿著上端的周邊，且不可超出上端周邊，黏貼於圖示位置。
黏貼前，請確實將油分清除乾淨。

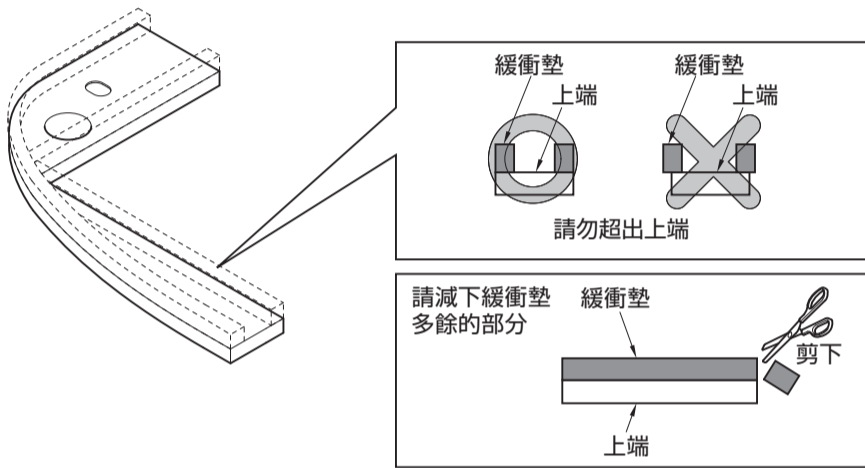

(2) 將橡皮套管插入臉盆底部的瓷器孔內

臉盆底部所見圖示

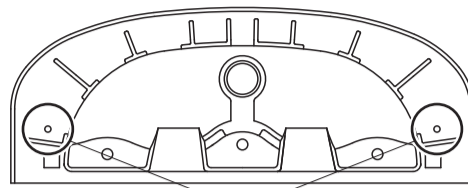

瓷器孔斷面圖

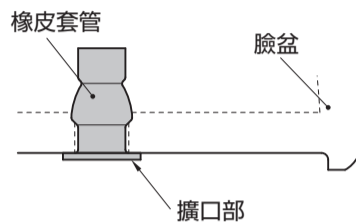

※請插入至碰到橡皮套管的擴口部為止。

包裝袋



※請使用SUS品包裝箱內編號④零件 (TWF300HMAP-6及TWF300HMAP-7) 橡膠類請使用原包裝箱內零件

要點

橡膠套管若先插入螺絲押入，會較容易推入。

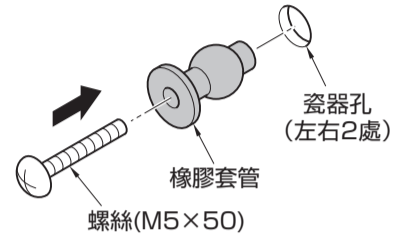

※橡膠套管插入後，請取出螺絲。

(3) 將臉盆放於浴櫃上。(請務必2人作業)
請避免軟管折彎。



注意



請勿握住龍頭
可能導致破損。

4-6 施工步驟

9. 臉盆的安裝

(4) 為避免臉盆產生搖晃不穩情形，請將調整螺栓鎖入並調整至碰到臉盆底面樹脂部位為止。

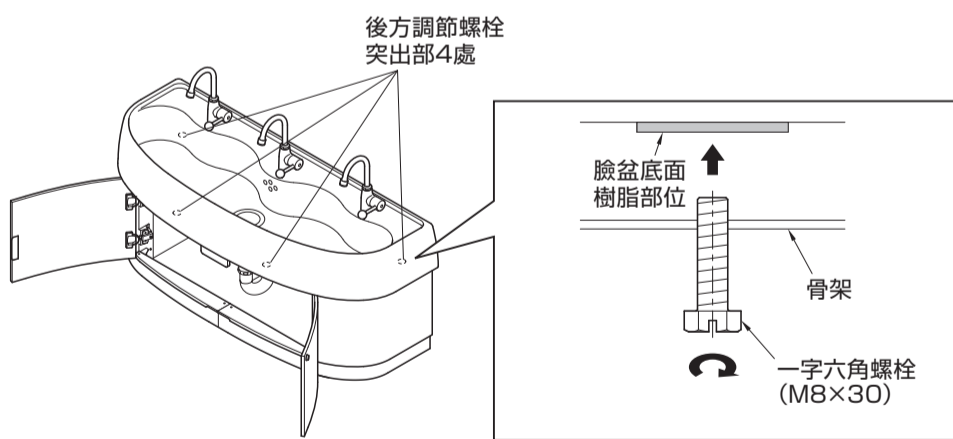

(5) 固定臉盆。

臉盆固定部 2處

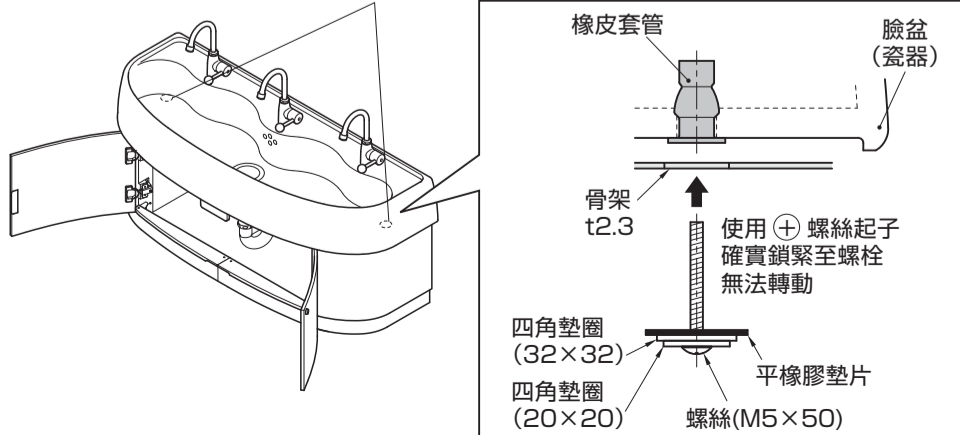

包裝袋



※請使用SUS品包裝箱內編號④零件 (TWF300HMAP-6及TWF300HMAP-7) 橡膠類，請使用原包裝箱內零件

(6) 安裝側板。

※請平均鎖緊螺絲。

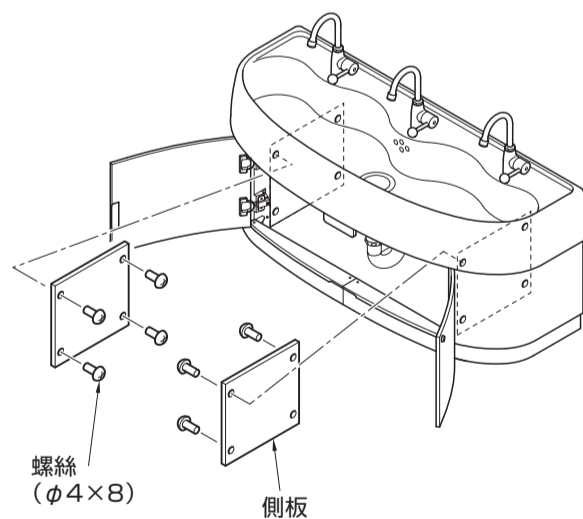

包裝袋



※請使用SUS品包裝箱內編號⑤零件 (TWF300HMAP-8)

注意側板方向！

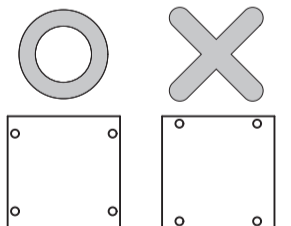

4-7 施工步驟

10. 軟管及排水金具的安裝

(1) 軟管的安裝

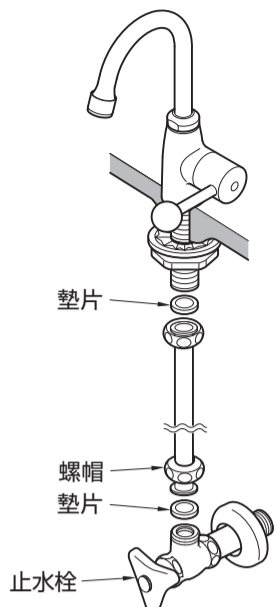

(2) 排水金具的安裝

※詳細內容請參閱排水金具的施工說明書。

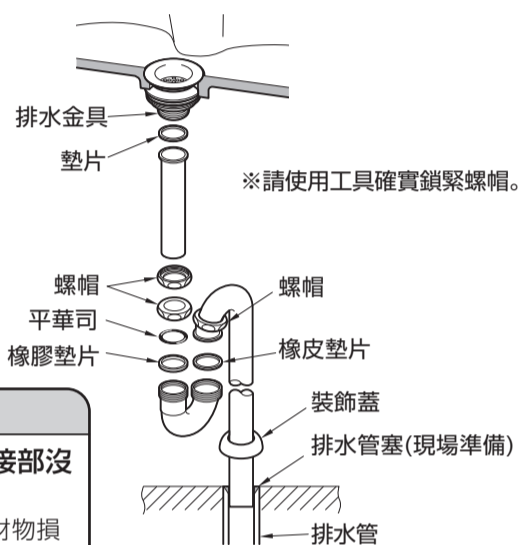

注意

進行通水確認配管連接部沒有漏水
可能弄濕傢俱設備造成財物損失。

務必執行

11. 填縫作業

進行臉盆填縫作業。

■臉盆與壁面縫隙若滲入水，可能導致壁癌。為防止水滲入，建議於臉盆接觸壁面部位周圍塗上防霉性矽利康。

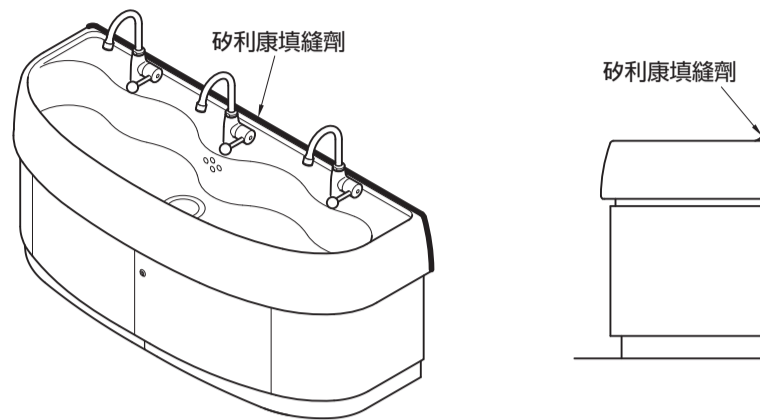

12. 確認門的縫隙

請確認門的縫隙是否均等?或是否有段差?
請將門的左右縫隙調整為2mm以下。
調整要領請參照「6. 浴櫃門的調整」。

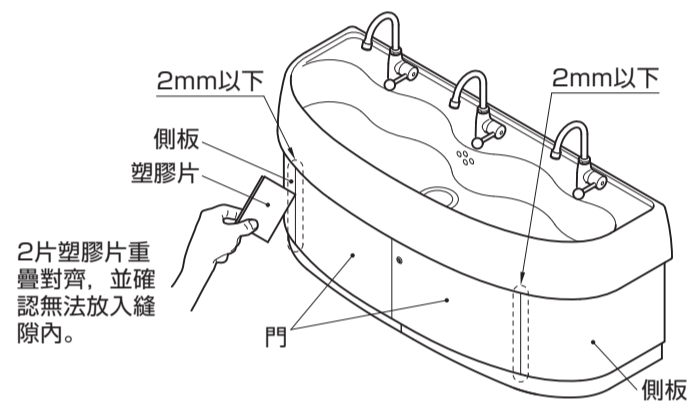

5 安裝完畢後的確認及清潔

- 請確認浴櫃確實固定於壁面。
- 請進行通水作業，確認配管連接部沒有漏水情形。
- 請確認門・側板的傾度、沒有搖晃不穩等情形。
- 請注意瓷器表面沒有刮傷。
- 製品上的污垢(包含因靜電所產生的黑色污垢)，請使用確實擰乾的濕軟布清除乾淨。之後，再以濕布沾取少量的中性清潔劑擦拭後擦乾。
- 施工後，請將浴櫃的門關上，並將鑰匙交給客人。

稀釋劑・揮發油等的使用可能導致表面變色・變質，請絕對不可使用。

※包裝內使用說明書也請轉交給客戶。