

TOTO

洗手器用龍頭

TL571AF型

為使商品機能充份發揮，請遵照本施工、使用說明書內容正確安裝。安裝後，請向顧客詳細說明使用方法。

1 安全注意事項 (為安全起見請務必遵守)

安裝前，請詳細閱讀「安全注意事項」後，再正確施工。

- 為使您安全且正確地安裝本商品，並防範對您及其他使用者造成危害、抑或財產損失，本說明書中列出各種不同標示。各標示及其含意如下所示。



注意

若忽視本標示欄的內容而操作錯誤，可能導致人員受傷或財物損失。

- 以下列圖示區分、說明應遵守內容的種類。



絕對「禁止」的內容。
左圖為「禁止拆解」。



務必執行的「強制」內容。
左圖為「務必執行」。

注意

避免硬物掉落洗手器內

可能因洗手器破損導致受傷，或漏水弄濕家具設備等財物損失。

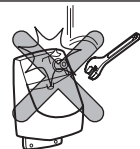

請勿吊掛在洗手器上

可能因洗手器破損導致受傷。



洗手器內請勿倒入熱水

可能因洗手器破損導致受傷，或漏水弄濕家具設備等財物損失。

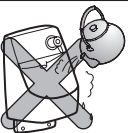

請勿使用40°C以上的熱水

可能導致龍頭破損。

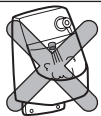

禁止



注意



禁止

請勿設置在屋外或可能產生凍結的場所

可能造成故障，或零件破損，漏水弄濕家具設備等財物損失。可能產生凍結的場所，請避免周圍溫度降至冰點以下。因凍結產生破損時，即使在保固期間，也屬收費維修。



禁止拆解

說明書內所記載的項目以外，請勿自行拆解・改造

可能因破損導致受傷，或漏水弄濕家具設備等財物損失。

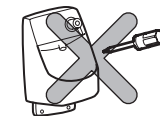

務必執行

水壓高的場合，請參照「7 施工後的確認 流量的調整」調整止水栓水量

若不調整流量，水可能由洗手器溢流出，漏水弄濕家具設備等財物損失。

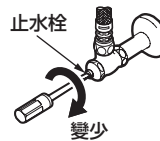

止水栓

變少

2











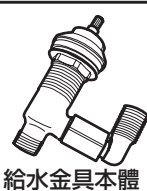
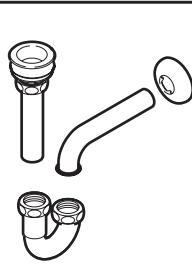

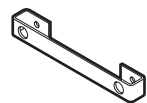

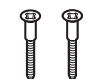

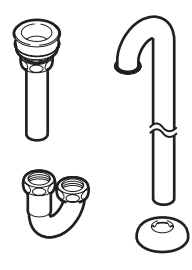

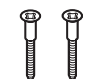

商品規格

冷水・熱水壓力	最低必要水壓	0.05MPa(流動時)
	最高水壓	0.75MPa(靜止時)
使用最高溫度	40°C以下	
使用可能水質	自來水及可飲用的井水	
使用環境溫度	1~40°C	
用途	公共用及一般住宅洗手用	

3

零件的確認

請確認有以下零件。

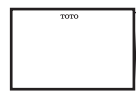
	給水金具	排水金具	止水栓	其他
TL571 AFP型	 鎖固螺帽 平華司 出水口部 出水口接頭 墊片 起泡頭 出水口外蓋			安裝金具  掛勾  木螺絲  裝飾外蓋  木螺絲
TL571 AFS型	 出水口接頭 墊片 起泡頭 出水口外蓋 出水管		 裝飾蓋	 裝飾外蓋  木螺絲
TL571 AFFS型	 把手部  把手  螺絲  襯套  裝飾外蓋		 止水栓  裝飾蓋	請務必轉交給客戶  施工・使用說明書
TL571 AF型	 給水ホース  襯套  裝飾外蓋	—	—	請務必轉交給客戶  施工・使用說明書

4

安裝前

給水・排水管位置的確認

安裝前，請確認給水管及排水管的位置是否正確。

(單位：mm)

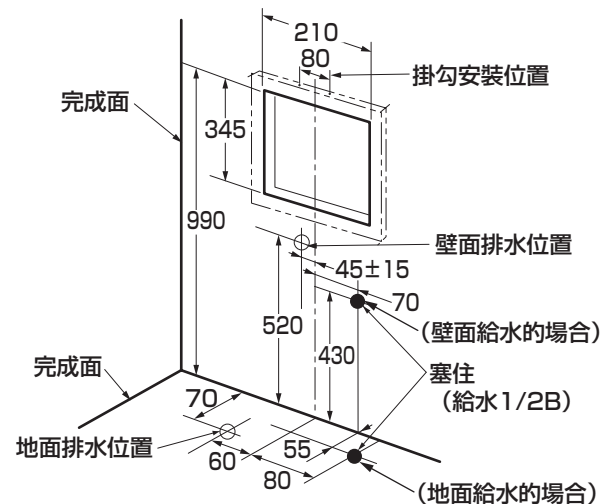

注意

- 壁面排水位置在洗手器中心的左或右45±15。
- 壁面完成修飾前，請依圖示固定木螺絲固定用木框。

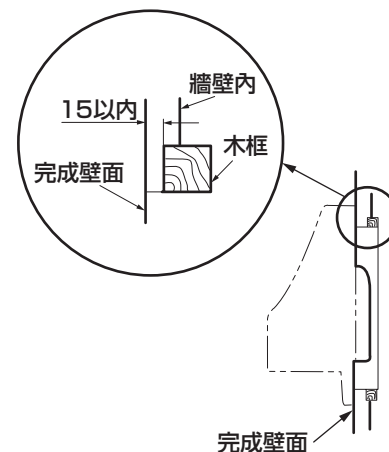

注意

陶器無法將木框隱藏起來，請務必在木框面也進行牆面修飾處理。

5 完成圖

1. 壁面給水・壁面排水型

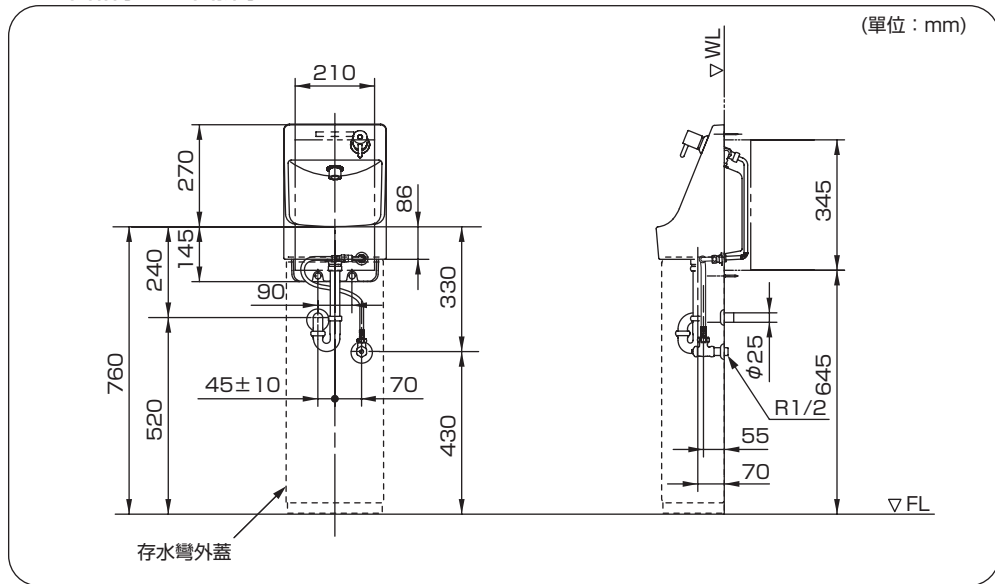

2. 地面給水・地面排水型

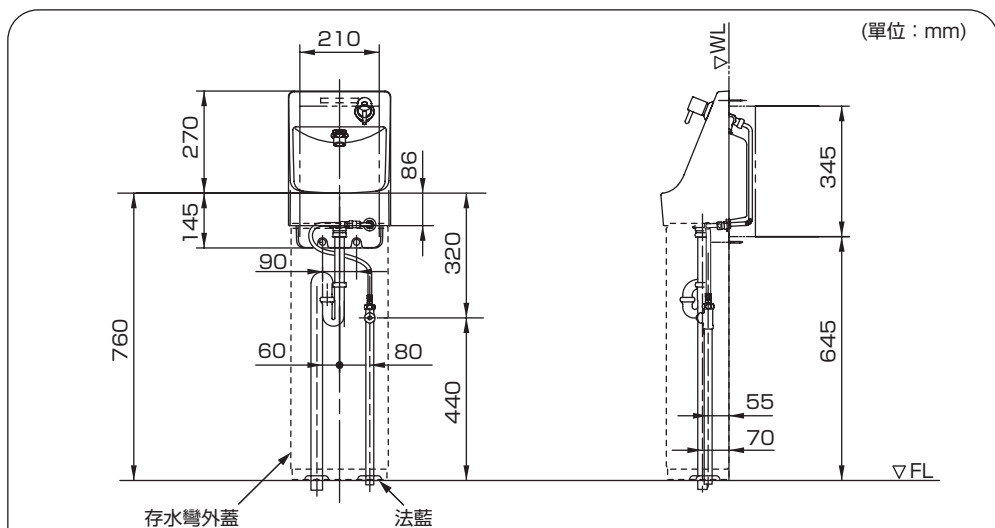

※附存水彎外蓋の場合，請勿安裝地面給水・地面排水法藍。

6-1 施工步驟

1 掛勾的安裝

2 給水管內的清潔

4 漏水的確認

5 排水金具的安裝

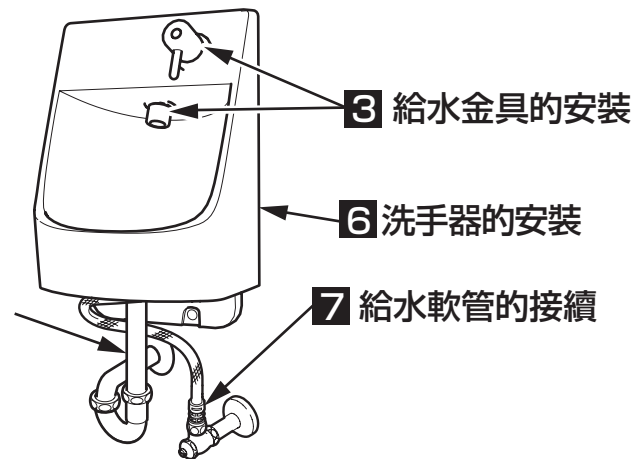

1 掛勾的安裝

將掛勾安裝在指定的地方。

注意

- 將掛勾水平的安裝在木框上。
- 為確保安裝強度，請務必遵照※的尺寸。

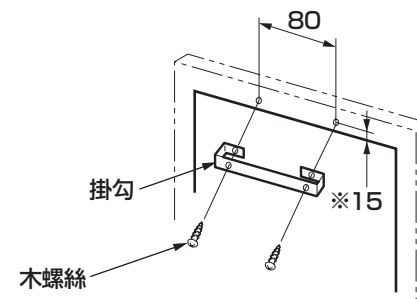

2 給水管內的清潔

安裝前，請務必將給水管內的汙物、砂石沖洗乾淨。

重要

3-1 給水金具的安裝

- ① 將橡膠墊片安裝在給水金具本體上，插入洗手器。

※ 使用鎖固螺帽(A)，使給水金具本體端面調整至洗手器位置。

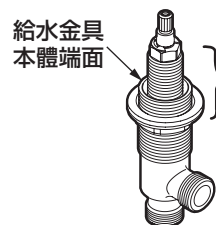

① 給水金具本體位置調整

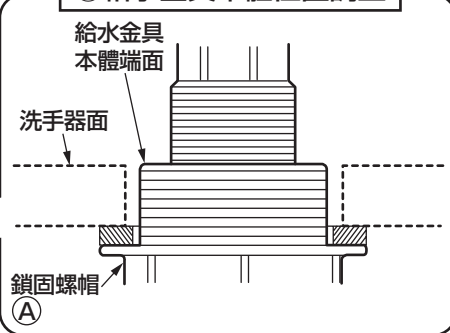

- ② 將起泡墊片安裝在外蓋上，暫時固定給水金具。

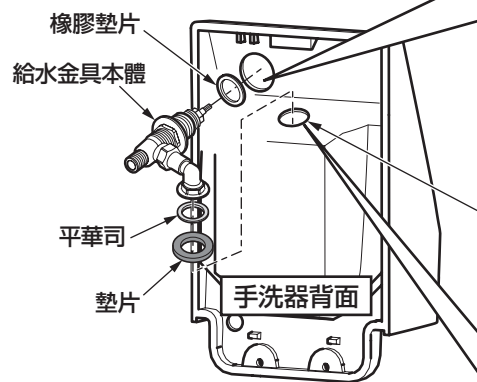

② 給水金具本體暫時固定

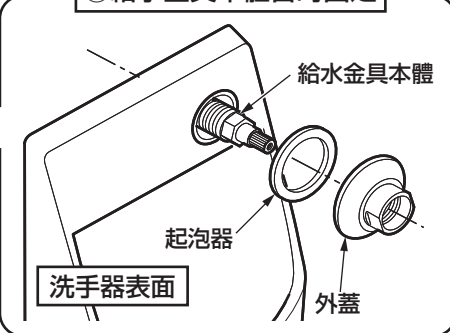

- ③ 依鎖固螺帽(B)、平華司、墊片的順序安裝在彎管上。

※ 將突緣螺帽(B)往上調整至螺紋位置。

- ④ 彎管插入洗手器的安裝孔。

③ 彎管部插入

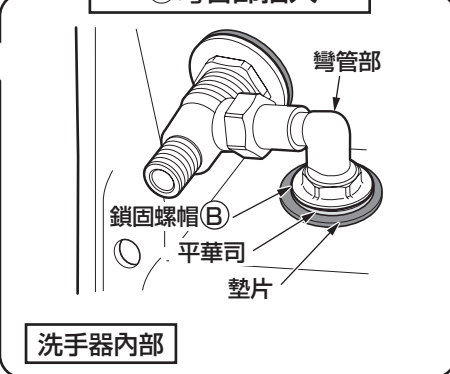

3-2 給水金具的安裝(續)

- ⑤ 出水口部，請依圖示順序組裝，鎖入彎管部，出水口突緣與洗手器安裝面避免產生縫隙鎖緊。

注意

出水口的突緣與洗手器安裝面之間不可有縫隙。

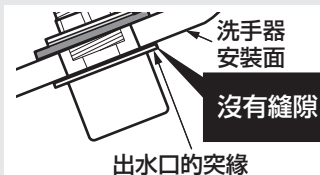

⑤ 出水口部的安裝

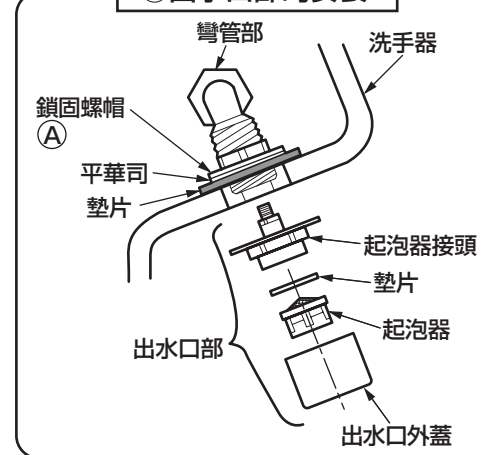

- ⑥ 鎖入給水金具本體外蓋，確實固定。

- ⑦ 鎖緊鎖固螺帽(B)，固定彎管部。

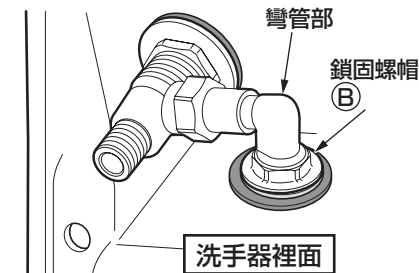

- ⑧ 安裝把手。
※ 把手的方向，在止水狀態下，朝下安裝。

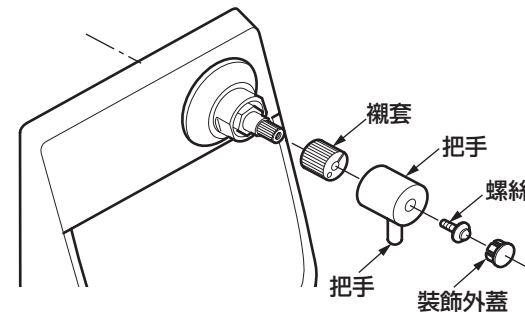

3-3 給水金具的安裝(續)

⑨ 出水管接頭插入洗手器，使用鎖固螺帽暫時固定。

⑩ 連接出水管，固定。

注意

- 為了避免出水管變形，請小心處理。
- 出水管的結露對策，請依據需要，在現場對應

⑪ 確實固定出水管接頭。

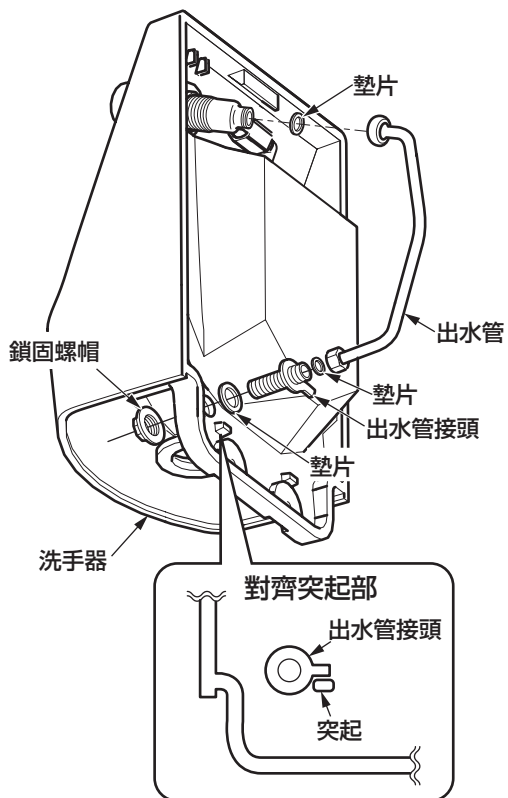

4 漏水的確認

設置洗手器前，請確認耐壓，確認洗手器內部沒有漏水。

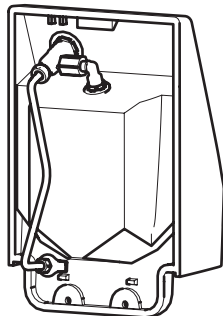

5 排水金具的安裝

將排水金具的本體部安裝在洗手器。

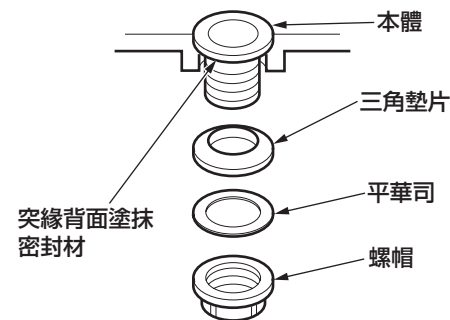

6 洗手器的安裝

① 將洗手器掛在掛架上暫時安裝，按著頂部確認洗手器的水平。

② 畫出下部的安裝孔位置，開預留孔，使用木螺絲固定，安裝裝飾外蓋。

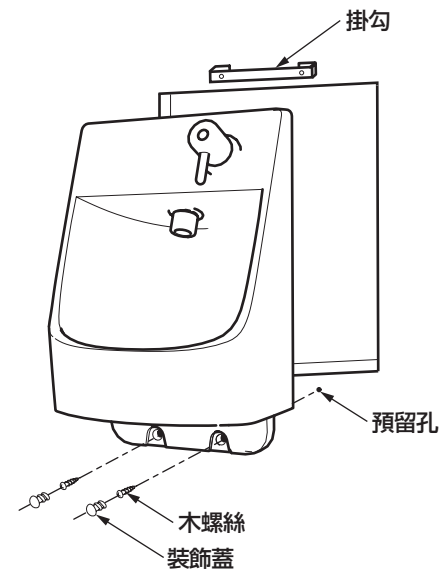

※設置後，請確認不會看到壁面的開口部。

※為了讓施工後的補修可以容易進行，請勿使用灰漿或接著劑回填、固定洗手器。

7 給水軟管的連接

①安裝止水栓。

②將給水軟管呈水平狀態，將六角螺帽(A)接在出水管接頭上。

③依圖示，給水軟管沿臉盆下方彎曲半圈，再朝止水栓往下，將六角螺帽(B)連接止水栓。

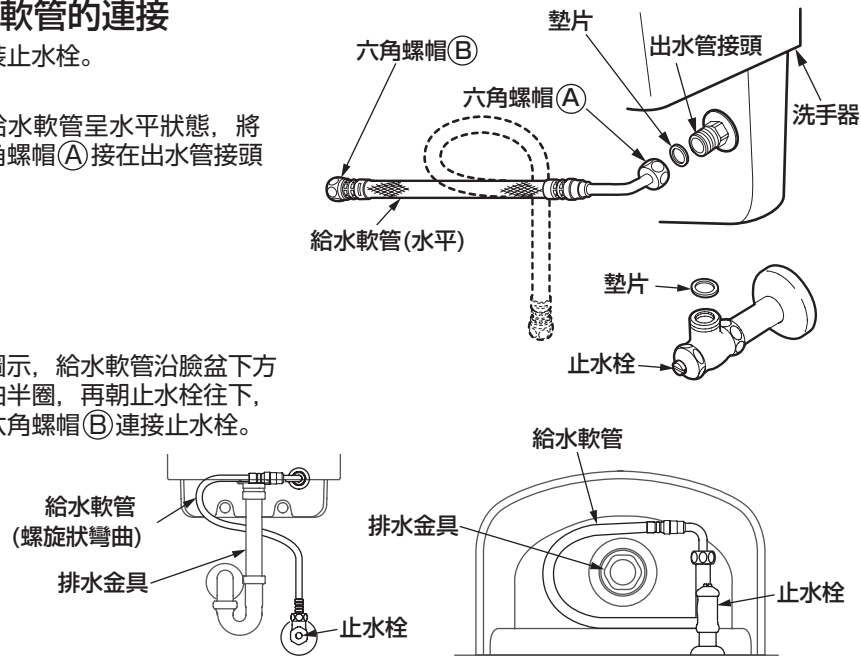

給水軟管的施工注意要點

- 請注意，請避免以必要以上的力量折彎，或折到軟管。軟管的最小曲度半徑是30mm。若曲度半徑過小時，可能折到軟管導致出水流量不足，造成破損或漏水。
- 軟管請勿由龍頭本體端面過度折彎施工。
- 請勿用力拉扯軟管。軟管可能折到。
- 軟管與其他部材，請避免不必要的接觸。可能因為外部補強層的摩擦導致外部的損傷，造成軟管性能劣化。

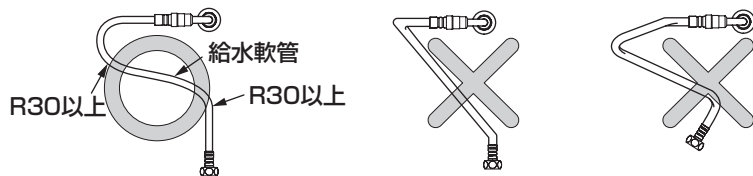

施工後的確認

流量的調整

請調整流量，使其在使用時不會產生水飛。
把手全開時，使用一字螺絲起子等轉動止水栓，以水碰到排水口為標準。

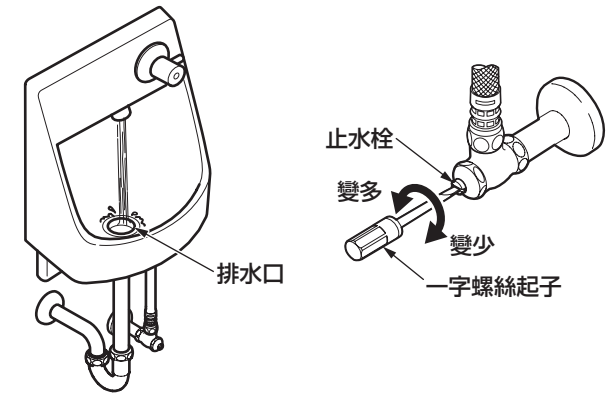

使用方法

出水



把手往上

出水。若往上推到底，出水量會最大。

止水



把手往下

止水。

9

檢查項目

安裝完畢後，請確認以下項目。

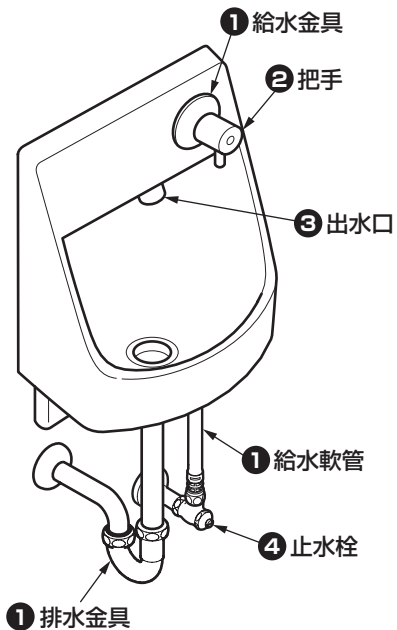

出水確認

打開配管的總開關，確認是否由出水口出水。

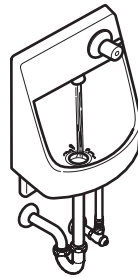

搖晃鬆脫的確認

請確認是否有搖晃鬆脫的情形。

② 把手安裝用螺絲是否鬆脫？

↳ 參照 6-2 — ③ 「給水金具的安裝」

漏水的確認

請確認是否漏水。

① 給水金具・排水金具・止水栓・給水軟管是否確實接上？

↳ 參照 6-2 — ③ 「給水金具的安裝」

↳ 參照 6-3 — ⑤ 「排水金具的安裝」

↳ 參照 6-4 — ⑦ 「給水軟管的連接」

流量的確認

流量少時，請確認以下的項目。

③ 出水口的污垢是否阻塞？

↳ 參照 10-1 出水口的清潔保養

④ 止水栓是否打開？

↳ 參照 7 施工後的確認

10-1

日常清潔保養

⚠ 注意



務必執行

定期(1年2次以上)，確認配管周圍是否有漏水或鬆脫搖晃的情形

可能因劣化・摩耗等造成零件損壞，受傷，或漏水弄濕家具設備等財物損失。



為充份發揮產品功能及保持美觀並衛生地使用，請做好日常清潔保養。

出水口的清潔保養

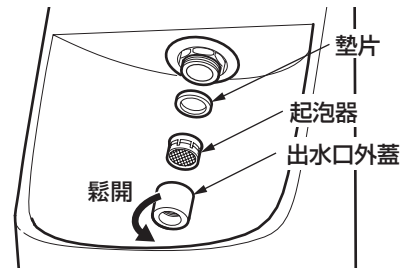

1. 轉動出水口外蓋拆下。

如果拆不下時，請使用橡膠手套等拆下。

2. 請使用牙刷等清除出水口外蓋或起泡器上阻塞的污垢及汙物。

3. 安裝出水口外蓋。

拆解時，請注意不可遺失零件。



使用軟布清潔保養時

● 輕微髒汙的保養方法

請以沾水或溫水後擰乾的柔軟布料，擦去髒汙。

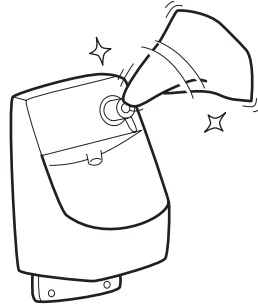

● 嚴重髒汙時的保養方法

請以柔軟布料沾取適量稀釋過的浴室用中性清潔劑擦拭後，再以沾水擰乾軟布，將清潔劑擦拭乾淨後，擦乾。

請 求

請勿使用會損傷龍頭表面的物品。

- 酸性清潔劑、含氯漂白劑、鹼性清潔劑
可能導致水栓表面變色、樹脂部分損傷。
- 稀釋劑、揮發劑等溶劑
可能造成橡膠或樹脂零件破損。
- 去汙粉、研磨粉等含有粗顆粒的清潔劑
- 尼龍刷、刷子、牙刷等
可能損傷龍頭表面。



MEMO