

TOTO

使用說明書 附保證書

洗手間用 檯面單槍混合龍頭

型號 TLP02301型・TLP02304型

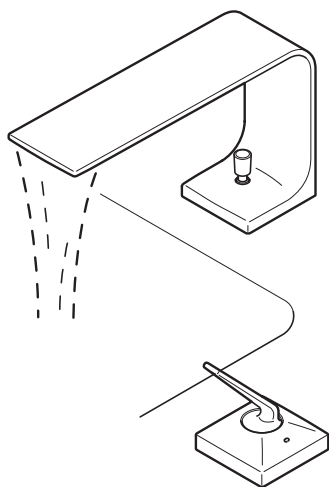

- ◆感謝您選購TOTO洗手間用檯面單槍混合龍頭。請詳細閱讀本使用說明書後，正確地使用。
- ◆請務必確認保證書內是否已記入安裝店名、安裝日等事項。
- ◆本說明書內附保證書，請務必妥善保存。必要時請多加利用。

前言

安全注意事項…………… 1 ~ 4
各部位名稱…………… 5

使用方法

使用方法…………… 6 ~ 7

清潔保養

日常清潔保養…………… 8 ~ 10
定期檢查…………… 11 ~ 12

疑難排解



疑似故障…………… 13 ~ 15
售後服務…………… 16 ~ 17

保證書…………… 封底



安全注意事項 (為安全起見 請務必遵守)

使用前，請先詳閱本「安全注意事項」後，正確使用。



- 閱畢後，請務必收存於使用者隨時可取閱之處。
- 為方便您安全且正確地使用本商品，並防範對您及其他使用者造成危害、抑或財產損失，本說明書中列出各種不同標示。各標示及其含意如下所示。

標 示	意 義
 警告	若忽視本標示欄的內容而操作錯誤，可能導致人員死亡或重傷。
 注意	若忽視本標示欄的內容而操作錯誤，可能導致人員受傷或財物損失。

■ 以下列圖示區分，說明應遵守內容的種類。

	為絕對「禁止」的行為。 左圖表示「禁止分解」。
	為務必執行的「強制」內容。 左圖表示「務必執行」。

依型號不同，圖面與實品的形狀可能有部份差異。

 警告	
 禁 止	請勿使用溫度超過85°C以上的熱水 若使用超過85°C以上的高溫熱水，可能導致龍頭壽命縮短、破損造成燙傷，或漏水弄濕家具設備等財物損失。
	請勿進行本商品構成零件以外的安裝或零件拆卸等改造 可能導致商品功能受損、燙傷·受傷、或漏水弄濕家具設備等財物損失。
	請勿讓幼童單獨使用 可能導致燙傷·受傷。

警告



禁止分解

本說明書中記載的項目以外請勿分解

可能導致破損造成燙傷・受傷、或漏水弄濕家具設備等財物損失。



禁止碰觸

使用高溫熱水時，請勿直接觸摸出水管

可能因出水管處於高溫狀態導致燙傷。



務必執行

確認開關把手的位置再開水

若由熱水側出水時，高溫熱水流出可能導致燙傷。
使用熱水時，請先從冷水再慢慢調節至喜歡的溫度。

使用完高溫熱水後，請讓冷水短暫流出一段時間

下次使用時，可能因殘留在龍頭內的高溫熱水流出，導致燙傷。

**請定期(1年2次)檢查配管周圍(廚櫃內・檢查口內)，
確認有無漏水或鬆脫情形**

若因為劣化・磨損等造成零件破損，
可能導致燙傷・受傷、或漏水弄濕家具設備等財物損失。

冷水水壓請務必高於或等於熱水水壓

若熱水水壓高於冷水水壓，會變得無法正常調節溫度，可能導致燙傷。
即使加壓熱水水壓的場合，也請務必設比冷水水壓低或同壓。

注意

請勿施予重力或撞擊

可能導致破損、或漏水弄濕家具設備等財物。

請勿對開關把手施予必要以上的重力

可能導致破損、或漏水弄濕家具設備等財物。

請勿拉扯或將施加重力於商品上

可能導致破損、或漏水弄濕家具設備等財物。

請勿在拉桿頭施以強力及衝擊或拉扯

可能會發生動作不良・故障。

請勿使用中性的清潔劑以外的產品

(請參照P.10)

若使用中性的清潔劑以外的產品時，有可能會導致變色和破損。

鬆脫等異常時，請勿原狀放置

若鬆脫等異常後放置，因為零件的破損，有可能會導致受傷。
萬一，發現零件破損的場合，請立刻委託維修。

請勿安裝在有可能產生凍結之場所

可能因零件破損，導致漏水弄濕家具設備等財物損失。



禁止

注意

請慢慢地操作開關把手

若突然關閉會發出「咚」的聲音，對配管造成衝擊，導致漏水弄濕家具設備等財物。



務必執行

長時間不使用時，請關閉止水栓或配管部的給水總開關
可能導致漏水等意外事故。

各部位名稱

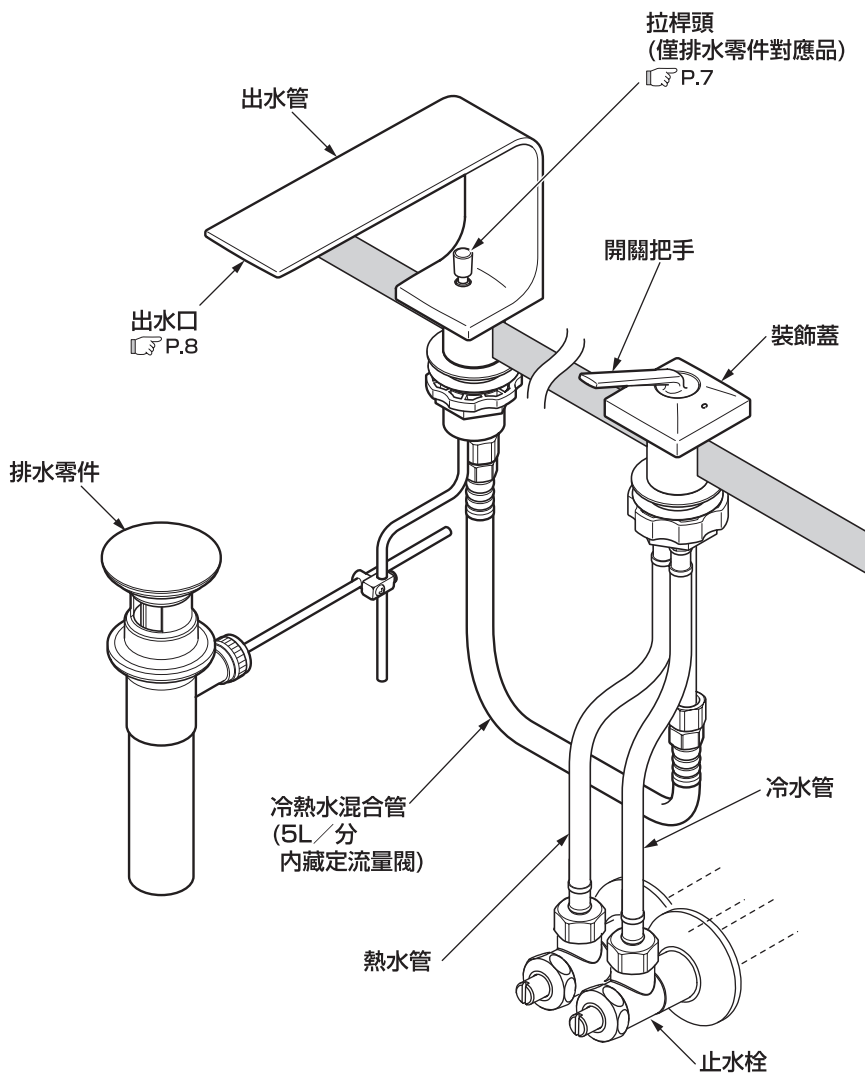

使用方法

溫度調節方法

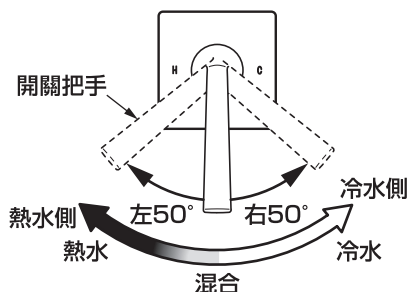

轉動開關把手。

由中央向右側旋轉出冷水，向左側旋轉後，溫度逐漸上升。

朝左側轉動到底即可達最高溫度。

出冷水(熱水)

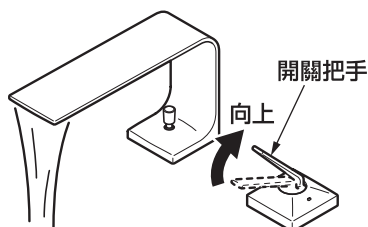

開關把手向上開啓。

出水。
向上開啓到底，出水量為最大。

停止出冷水(熱水)

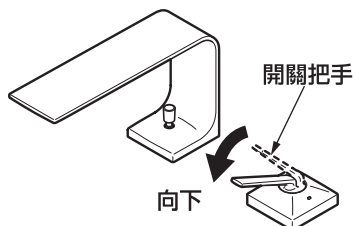

開關把手向下關閉。

止水。

請慢慢的操作把手。
可能產生水錘現象。

注意

「水錘現象」意即急速關水時發出「咚」的大的聲音之現象，並非龍頭不良。因為有可能導致配管損傷或漏水，請注意，請慢慢關閉開關把手，以避免發生水錘現象。

止水蓋的開關

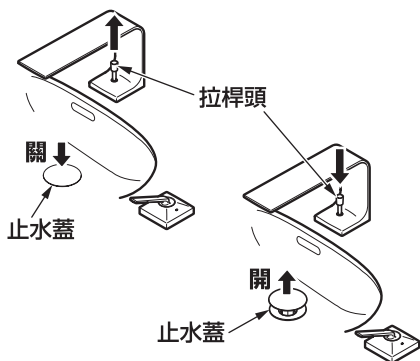

將拉桿頭往上拉。

關閉止水蓋，可以在洗臉盆進行儲水。

日常清潔保養

為充份發揮產品功能、及保持龍頭美觀並衛生地使用，請做好日常清潔保養。

請根據下述要領進行清潔保養。

出水口的清潔保養

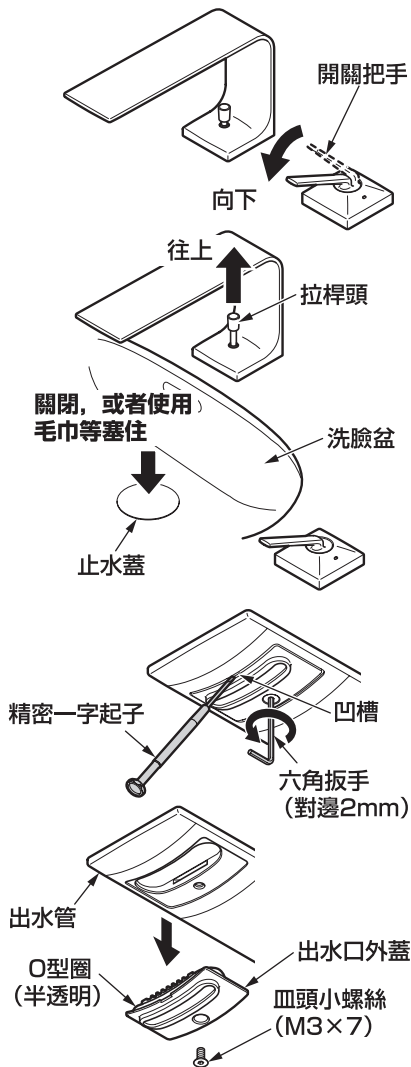

1. 將開關把手向下關閉。

2. 關閉洗臉盆的止水蓋。

為了不讓零件遺失，請將止水蓋關閉，或者使用毛巾等將止水蓋塞住。

3. 使用六角扳手（對邊2mm），將皿頭小螺絲鬆開拆下。

4. 將精密一字起子插入出水口外蓋和出水管之間的凹槽，拆下出水口外蓋。

請注意，不要遺失出水口外蓋上的O型圈。



5. 使用牙刷等將阻塞在出水口外蓋中整流網上的垃圾或髒污，清除乾淨。

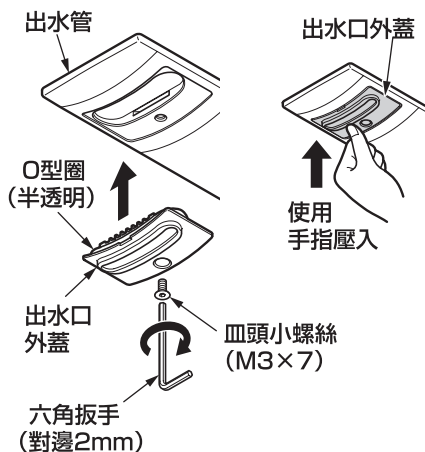

6. 將出水口外蓋組裝在出水管上，並使用皿頭小螺絲固定。

請使用手指將出水口外蓋壓入出水管內，並將固定螺絲鎖緊。

7. 安裝完成後，請確認從出水口部不會漏水。
若出水口外蓋沒有正確安裝，請重新安裝出水口外蓋。

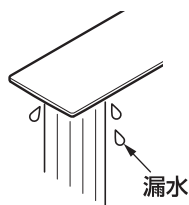

使用布料的清潔保養

● 輕微髒污的情形時

請以沾水(或溫水)後擰乾的柔軟布料，擦去髒污。

● 嚴重髒污的情形時

請以柔軟布料沾取適量稀釋過的浴室用中性清潔劑擦拭後，以水清洗再擦乾。

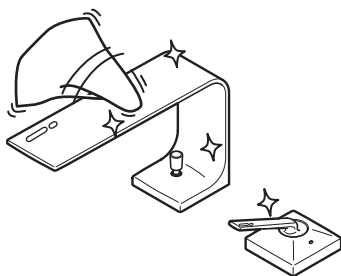

請 求

請勿使用會損傷龍頭表面的物品。

- 酸性清潔劑、含氯漂白劑、鹼性清潔劑
有可能導致龍頭表面變色，樹脂零件破損。
- 稀釋劑、揮發劑等溶劑
有可能導致橡膠和樹脂零件破損。
- 去污劑、研磨粉等含有粗顆粒的清潔劑
- 尼龍刷、棕刷、塑膠刷等
會造成龍頭表面受傷。

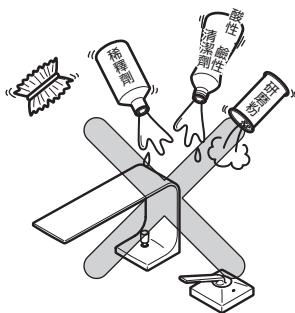

定期檢查

為讓您安全・舒適地使用，請進行以下的定期檢查。

商品的鬆脫(一年2次)

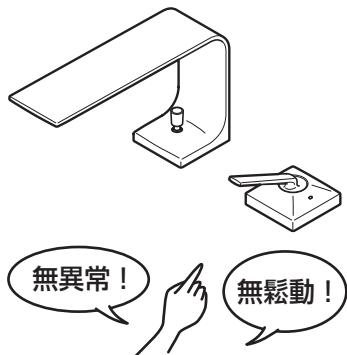

確認是否比起剛開始使用時，沒有感覺到鬆脫等的異常部份。

配管周圍若有鬆脫的情形下持續使用時，會對配管造成負荷，而導致漏水。

還有，鬆脫等的異常持續放置後，零件的破損和電鍍零件表面破裂，有可能導致受傷。

若有鬆脫的場合，請拆下外蓋、將龍頭本體固定的螺絲重新鎖緊。

若依然有鬆脫時，請洽詢原購買的販售店、安裝公司或台灣TOTO免付費服務專線。

TEL : 0800-890-250

開關把手的固定方法

請關閉止水栓進行作業。

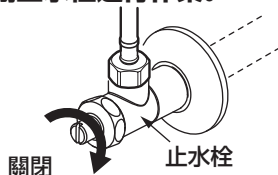

- ① 將精密一字起子插入開關把手和裝飾蓋之間，讓裝飾蓋抬高的狀態下，拆取下來。
- ② 將開關把手抬高，使用六角扳手（對邊2.5mm），將固定螺絲鎖緊。
- ③ 將裝飾蓋穿過開關把手，推入至檯面後安裝。

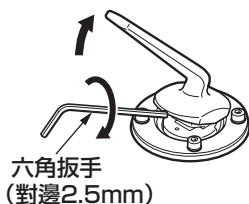
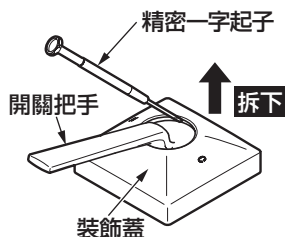

請注意裝飾蓋的方向

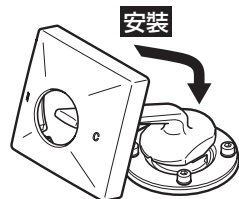

配管周圍的漏水(一年2次以上)

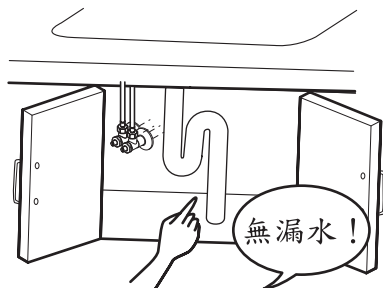

確認配管周圍有無漏水。

若因劣化・磨損等造成零件破損，可能導致受傷、或漏水弄濕家具設備等財物損失。

漏水的情形時，請關閉止水栓或給水總開關(請參照P.11)洽詢原購買的販售店、安裝公司或台灣TOTO免付費服務專線。

TEL：0800-890-250

疑似故障時

緊急止水的方法

配管周圍的漏水或水流不止等緊急情況時，請依下圖要領關閉止水栓或給水總開關。

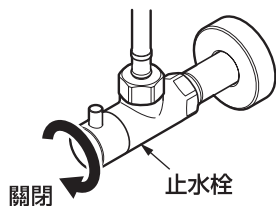

關閉熱水側・冷水側止水栓。

若仍無法停止出水，請關閉
水源總開關。

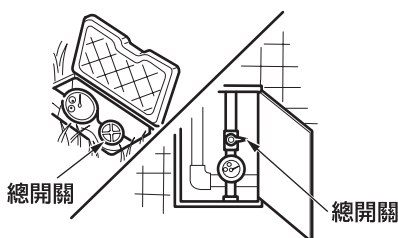

- 以下情形時，並非故障。委託修理之前，請確認以下事項，若仍無法解決時，請洽詢原購買的販售店、安裝公司、或台灣TOTO免付費服務專線。
TEL：0800-890-250 詳細內容請參閱售後服務(P.16)。

委託修理之前			
現象	建議檢查之處	處置方法	頁數
無法止水	開關把手是否關閉至止水位置？ (是否為全關的狀態)	將開關把手對齊 止水位置關閉。	7頁
流量小	止水栓是否全開？	將止水栓設為全開。	—
	出水口的網孔是否有異物阻塞？	清潔出水口。	8・9頁
只出熱水	冷水側止水栓是否完全打開？	將止水栓設為全開。	—
只出冷水	熱水側止水栓是否完全打開？	將止水栓設為全開。	—
	熱水器供給的熱水是否充足？	確認熱水器的熱水溫度 ・動作。	—
溫度 不易調節	熱水側・冷水側止水栓是否可以調節？	將止水栓設為全開。	—
	熱水器供給的熱水是否充足？	確認熱水器的熱水溫度 ・動作。	—
	出水口的網孔是否有異物阻塞？	清潔出水口。	8・9頁
	將開關把手經由中央向左側旋轉了嗎？	冷熱水的混合(溫度調整)可從開關把手中央 向左側旋轉進行調整。	6頁
開關把手 鬆脫	固定開關把手的螺絲是否鬆脫了嗎？	將鬆脫的螺絲重新鎖緊。	11頁
只出冷水	將開關把手經由中央向左側旋轉了嗎？	將開關把手向左側旋轉。	6頁

若不清楚止水栓的位置時，請參照「各部位名稱」(P.5)。

●以下情形出現時，並非故障。

現象	說明	頁數
在龍頭本體底部滯留著水。	①洗手、洗臉時等的所潑灑到的水滯留在龍頭本體底部。 ②因為弄濕的手的操作把手時，順著龍頭本體流下的水滯留在底部。等的考慮可能原因。 並非漏水。	
流水聲音感覺好大聲。	如果水壓太高或使用流量太多，就有可能發生。 減少流量，就可以減低流水聲音。	—
與剛使用時相比，使用一段時間後，把手操作感覺變重。	因為使用的關係，商品內部零件已適應、穩定所致，並非故障。	—

小知識

零件(陶瓷心)的習性

將開關把手上下或左右移動時，圖中A、B零件會相互磨擦。

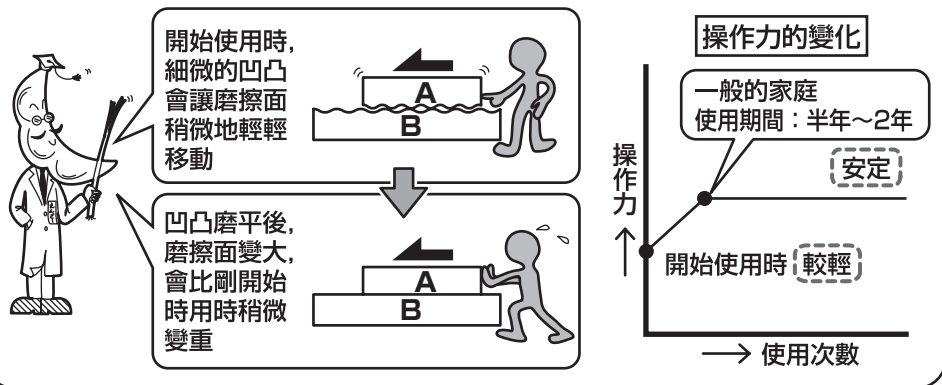

售後服務

使用年數

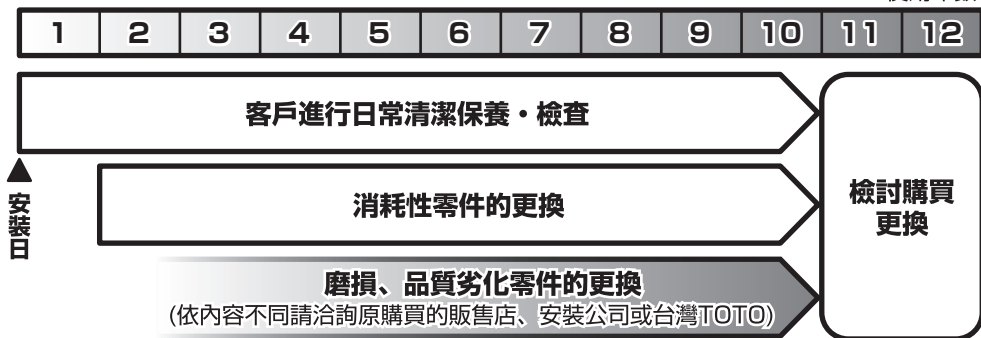

【委託維修前，請先確認「疑似故障時」(P.13)!】

保證書（本說明書的封底即為保證書）

- 本商品依據保證書內容做出保證。請確認是否填入安裝日、安裝公司名(或販售店)及捺印。另外，請詳細閱讀保證書內容後，妥善保存。
- 保證期間請確認保證書。

關於保證

●保證期間中

依據保證書的規定進行維修。因為保證期間內也可能必須付費維修，請詳細確認保證書內容。例如：「未遵照使用說明書、施工說明書、產品上的注意標籤等產生的不良問題」等情形時，需收取費用。

●保證期間過後

經維修後可繼續使用的商品，將根據顧客要求進行維修並收取費用。
→請確認「委託修理時」(P.17)。

關於零件的更換

免費維修所更換的零件・商品為台灣TOTO所有。

修補用零件的供給期間

本商品的修補用零件（維持功能上不可欠缺的零件，使用期間中需要更換的可能性大之物品)的供給期間為製造中止後10年。

磨損・劣化零件的更換

- 閥及墊片如果磨損・劣化可能導致漏水。
此情形時，該零件需要更換。
- 磨損・劣化零件的更換請洽詢原購買的販售店、安裝公司、或台灣TOTO免付費服務專線。
TEL：0800-890-250

委託維修時

【委託修理單位】

原購買的販售店、安裝公司或
台灣TOTO免付費服務專線。
TEL：0800-890-250

【需要聯繫的內容】

- ①住址、姓名、電話號碼
- ②商品名 ③型號 ④安裝日
- ⑤故障內容、異常情形
(何處漏水等)
- ⑥希望到府維修日期

型號請確認貼於  部分的標籤。

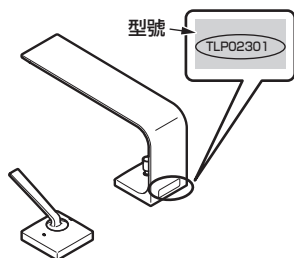

MEMO

TOTO®

保證書

本保證書證明本產品為台灣地區的TOTO正式授權代理商-台灣東陶之正式販售商品。
依以下記載之<免費維修規定>提供維修

從購買日期起算之保證期間內,若發生故障,請出示本保證書予購買的安裝公司、販售店或台灣東陶要求維修。

顧 客	姓名	先生	
	地址	女士	
購買日期	年	月	日
販售店名	TEL <input type="text"/>		

產品名稱	
產品型號	
保證期間	

★ 致顧客

當您領取本保證書時,請確認販售店是否填寫購買日期並蓋店章。

本保證書不會再發出,請妥善保存(未蓋店章時,視同無效)。

<免費維修規定>

※為保障您的權益,請務必確認本保證書是否蓋有販售店之店章並記載購買日期。若未蓋店章及記載購買日期,恕難提供免費維修服務。

1. 依照使用說明書手冊等所記載之使用方式、注意事項正常使用而發生故障時,於保證期間內免費維修。
2. 於保證期間內,請求安裝公司、販售店、台灣東陶或相關單位提供免費維修服務時,請出示本保證書。
3. 因搬遷等原因需要對本商品進行拆卸、移機時,為避免拆卸、移機不當造成故障或損壞,請事先與購買的安裝公司或販售店商談,搬遷時也請務必攜帶使用說明書。
4. 保證期間內若有下列情形,仍須收取維修費用:
 - (1) 未依照使用說明書手冊等所記載之使用方式、注意事項而不當使用,或因不當修理、改造而造成之故障或損壞。
 - (2) 因不當拆卸、移機等所引起之故障或損壞。
 - (3) 火災、地震、水災、落雷、凍災、其他天災、公害、鼠類等動物和昆蟲破壞、機器內殘留鼠類、昆蟲屍體、排水管及排糞管內沼氣(硫化氫等腐蝕性氣體)、鹽害或異常電壓造成之故障或損壞。
 - (4) 因使用非指定電源(電壓、頻率)及異常水質引起之故障或損壞(跳電、濾網阻塞、橡膠磨耗劣化等)。
 - (5) 因砂石及垃圾等引起之損壞及耗損零件(乾電池等)之耗損。
 - (6) 清潔保養上之不慎所引起的污垢、鐵鏽、外觀變色、排水不良等狀況(禁用含酸、鹼之清潔劑)。
 - (7) 未出示此保證書時。
5. 本保證書僅限台灣國內有效。
6. 本保證書將不再發出,請務必妥善保存。
7. 本保證書在以上所記載的期間、條件下均免費維修,保證期間過後的維修若有不明白之處,請向購買的安裝公司或販賣店詢問。
8. 免費維修所更換之零件、商品,歸台灣東陶所有,將予以回收。

台灣東陶免付費服務專線

0800-890250

台灣東陶股份有限公司

台北市松仁路101號3樓(c) TEL:(02)8789-0250