

# TOTO

## 兒童用小便斗

為使商品機能充份發揮，請遵照本施工說明書內容正確安裝。安裝後，請向顧客詳細說明使用方法。

### 1 安全注意事項 (為安全起見請務必遵守)



安裝前，請詳細閱讀「安全注意事項」後，再正確施工。

- 為使您安全且正確地安裝本商品，並防範對您及其他使用者造成危害、抑或財產損失，本說明書中列出各種不同標示。各標示及其含意如下所示。

標示	意義
 <b>注意</b>	若忽視本標示內容而操作錯誤，可能導致人員受傷抑或財物的損失。

※財物損失意指損害牆及房屋・設備及家畜・寵物。  
以下列圖示區分、說明應遵守的內容種類。

	絕對「禁止」的內容。 左圖表示「禁止」。		務必執行的「強制」內容。 左圖表示「務必執行」。
-----------------------------------------------------------------------------------	-------------------------	-----------------------------------------------------------------------------------	-----------------------------

注意	
	禁止 維修技術員以外的人員，請勿自行拆解、修理・改造可能導致故障或受傷。
	務必執行 請務必2人以上進行施工 可能導致腰部疼痛，陶器掉落破損。 施工後，請務必進行測試運轉，確認各部位沒有漏水情形可能弄髒家具設備等。 為了確保安裝強度，請使用12mm以上的合板 可能導致陶器脫落、人員受傷、家具設備破損、漏水等。

### 2 確認包裝內及外附部件

※請參照下表，確認包裝內有以下部件。

名稱	個數	簡圖	備註	名稱	個數	簡圖	備註
六角螺帽	1		小便斗包裝內	漏斗	1		小便斗包裝內
墊圈	1			使用說明書	1		與施工說明書同包裝
墊片	1			施工說明書	1		本紙

※請參照下表，確認以下外附部件。

外附部件		
排水法蘭	塑膠子	掛勾
T64CP 1組	TWC1 1包	TWU2R 2組

### 3 施工前

- ・自來水施工作業，請於工程充分討論後再進行。
- ・施工前，請將給水管、排水管內的垃圾或砂石完全清除乾淨。
- ・因包裝前進行通水檢查，產品內可能有殘留水，非商品的問題。
- ・施工前，請務必確認包裝內的零件。
- ・為確保安裝強度，安裝基礎面請使用12mm以上的合板。

合板的兩端請確實固定在柱子、間柱等建築本體上。

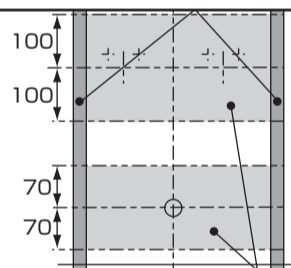

掛勾・排汗套管週邊基礎壁面，請使用12mm以上的合板。

※上述為最低施工條件。建議使用單一塊大合板。

注意	
	務必執行 ●為確保安裝強度，請使用12mm以上的合板 ●合板的兩端請確實固定在柱子、間柱等建築本體上。 可能導致陶器脫落、人員受傷、設備破損、漏水等。

### 4 各部位名稱

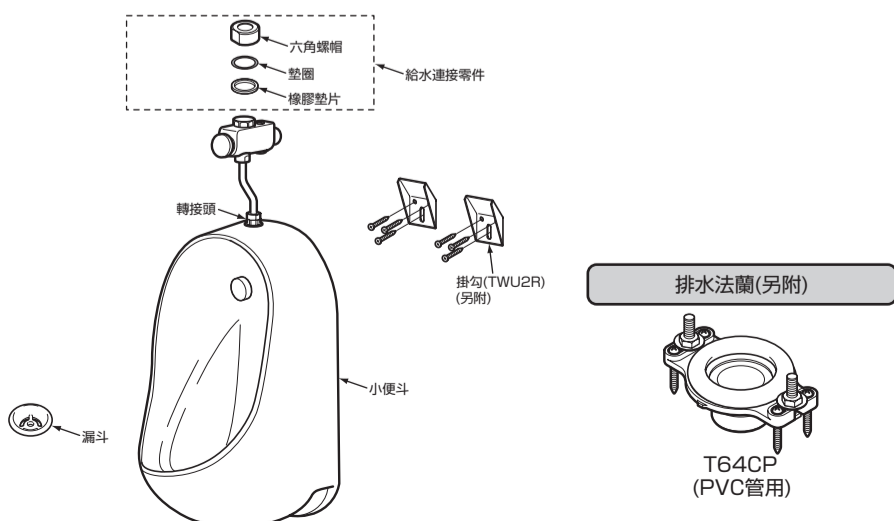

### 5 施工流程

1. 安裝掛勾



2. 安裝排水法蘭



※排水法蘭安裝方法，請依照排水法藍包裝內施工說明書進行安裝。

3. 安裝小便斗本體



4. 安裝給水金具



※給水金具安裝方法，請依照給水金具包裝內施工說明書進行安裝。

5. 確認運作・漏水



6. 矽利康填縫



7. 調整出水量



8. 安裝完成

## 6 安裝掛勾



務必執行

掛勾最初並非固定3支木螺絲，只需暫時固定長型安裝孔，等小便斗安裝位置確定後，再確實固定。暫時固定用預留孔也僅需開長形安裝孔的部分。

### 【掛勾安裝步驟】

- ① 依據安裝場所並符合法規，選出適當的前緣高度(陶器高度)及掛勾位置。
- ② 下圖安裝位置只使用長形固定孔暫時固定掛勾。

前端高度A	掛勾高度B	掛勾間距C	給水位置D	排水口位置E	備註
260mm	390mm	144mm	800mm	168mm	※1
310mm	440mm		850mm	218mm	※2

※1 符合「幼兒園及其分班基本設施設備標準」規定高度  
 ※2 符合「建築場所親子廁所盥洗室設置辦法」規定高度

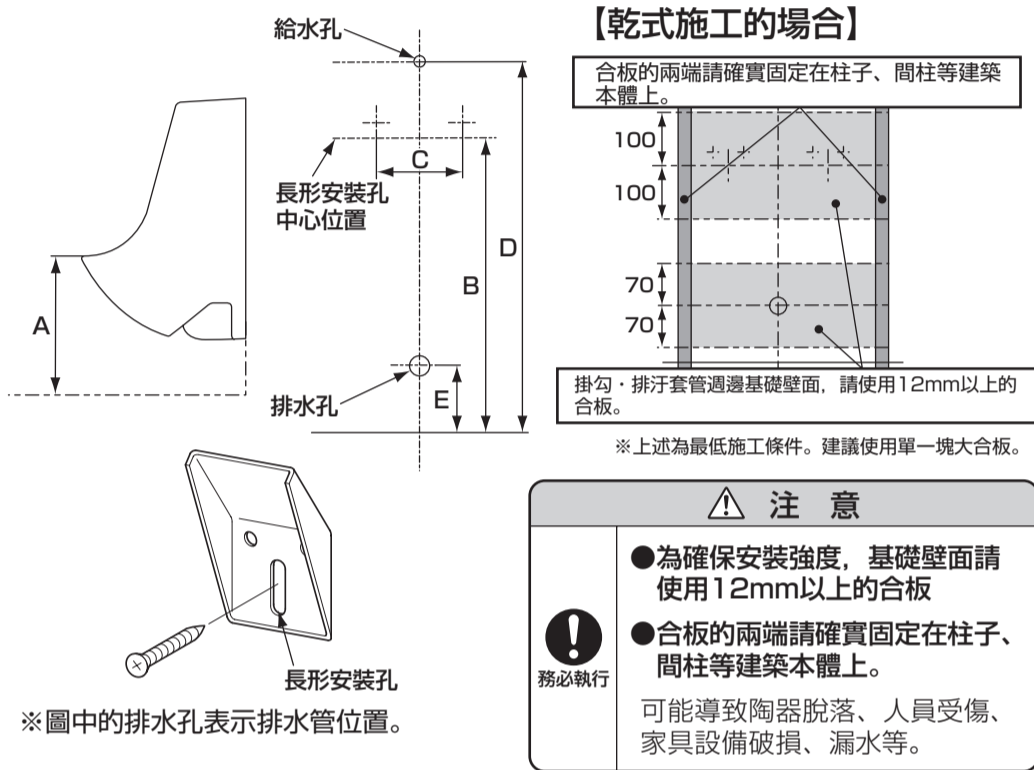

※圖中的排水孔表示排水管位置。

## 8-2

2. 請確認排水法蘭固定螺栓與小便斗固定孔中心對齊。若中心偏離，會導致小便斗無法安裝。

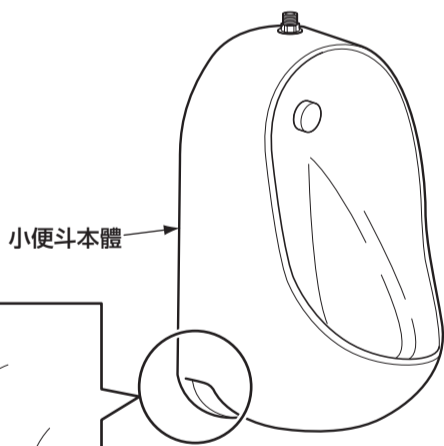

2. 取下小便斗，使用水平儀等工具確認掛勾在水平狀態，再以3根螺絲確實固定掛勾。

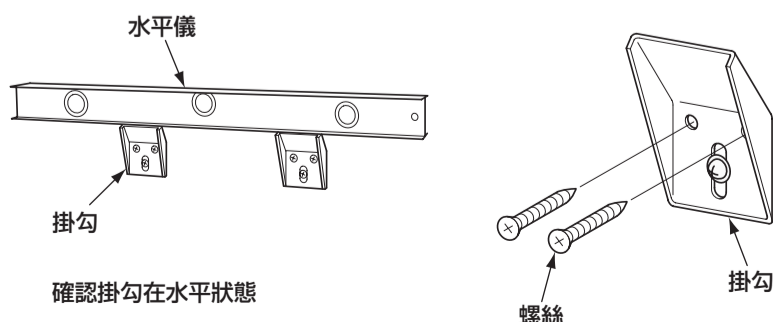

## 7 安裝排水法蘭

※排水法蘭安裝方法，請參照排水法蘭的施工說明書。

## 8-1 暫時安裝小便斗本體

1. 將小便斗本體掛在掛勾上，微調整掛勾至指定的地方。

### 【小便斗本體安裝方法】

#### 施工要點

1. 小便斗中心與排水法蘭中心對齊，將小便斗本體掛到掛勾上。

※小便斗本體掛在掛勾上，固定排水法蘭。

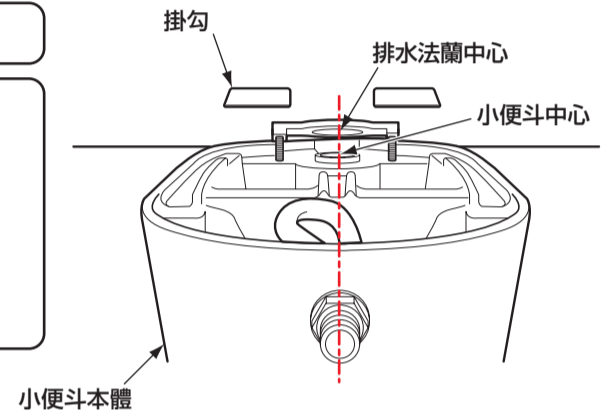

## 9 安裝小便斗本體

### 【小便斗本體安裝步驟】

1. 清除小便斗排水口面·排水法蘭上的異物。

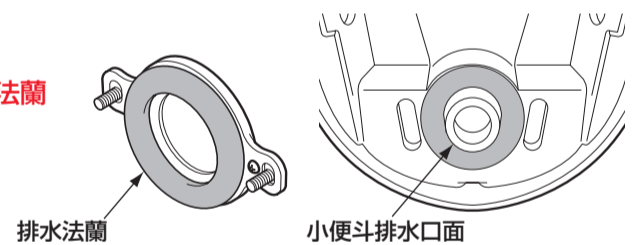

2. 與 8-1 相同要領安裝小便斗。

- ① 小便斗排水口與排水法蘭中心對齊，將小便斗本體掛到掛勾上。

- ② 確認小便斗固定孔與固定螺栓位置關係，小便斗壓向排水法蘭，使用油泥密封小便斗與排水法蘭。

※調整小便斗的位置，將排水法蘭固定螺栓調整在小便斗長形安裝孔中心。小便斗排水口與排水法蘭中心若偏離，會造成小便斗無法安裝。

- ③ 小便斗安裝完成後，請確認出水口上方呈水平狀態。  
 ※否則，可能出現給水金具無法安裝的情形。  
 ※否則，可能由排水法蘭出現漏水情形。

#### 注意

禁止 請勿過度用力推壓小便斗。可能導致小便斗或壁面損傷。

3. 使用排水法蘭包裝內的墊圈及螺帽固定小便斗。

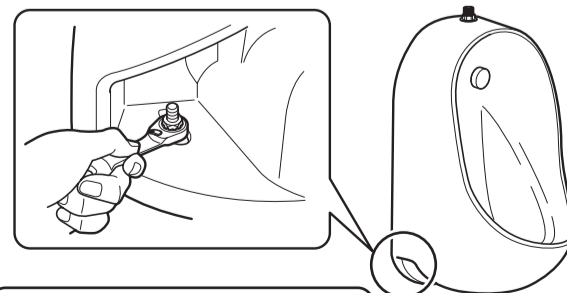

※螺帽對邊長度是17mm。鎖緊螺帽時，建議使用全長150mm以下的梅開棘輪扳手。

• 請注意，請確實鎖緊螺帽，並避免造成小便斗本體·排水法蘭破裂。

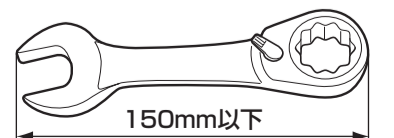

# 10 安裝給水金具

露出型

有關給水金具安裝方法，請另外參照給水金具的施工說明書進行安裝。

※以洗淨管連接小便斗與沖水閥時，請垂直安裝沖水閥。

- ①洗淨管擴口部是沖水閥側。  
※洗淨管若相反方向安裝會導致漏水。
- ②連接小便斗側的洗淨管時，請配合現物，須預留插入小便斗的深度尺寸10~15mm再切斷。  
※請切斷洗淨管斜線部分(A)。  
※洗淨管插入深度尺寸若過短，可能出現漏水情形。
- ③請使用工具等，確實將六角螺帽(下)鎖入固定在出水口上。  
※若接頭一起轉動，會造成接頭下方的軟管「扭結」，導致漏水·洗淨不良。

給水零件一覽

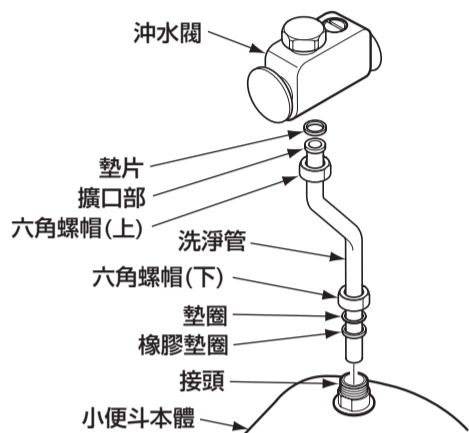

洗淨管切斷處

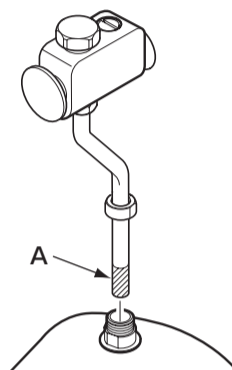

<洗淨管安裝方法>

請使用工具(A)握住出水口，再使用工具(B)鎖緊六角螺帽(下)。

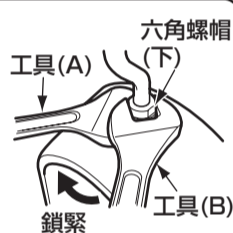

⚠ 注意

請使用工具等，確實將六角螺帽(下)鎖入固定在接頭上



務必執行

若接頭一起轉動，會造成接頭下方的軟管「扭結」，導致漏水·洗淨不良。

# 11 動作・漏水確認

·請在確認配管接續無誤後，進行通水作業。  
此時，請確認各連接部位沒有漏水情形。

給水部漏水確認處

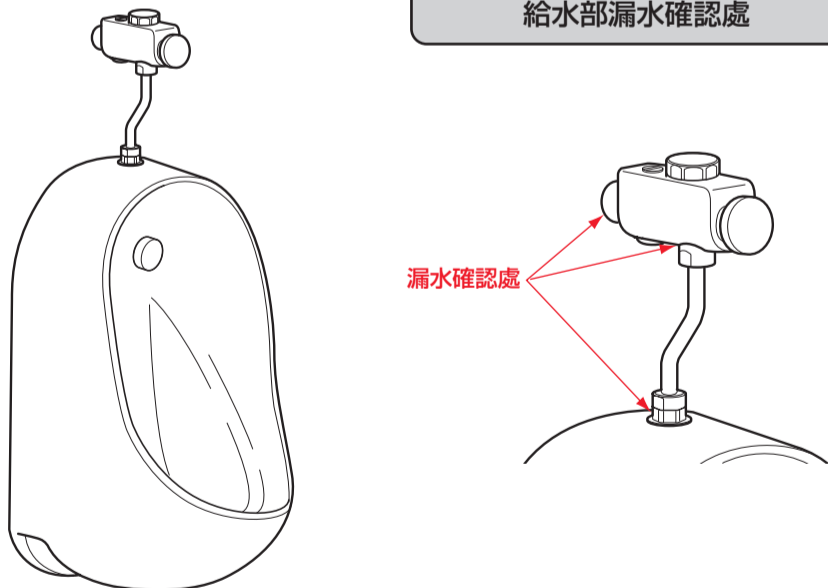

排水口部漏水確認處

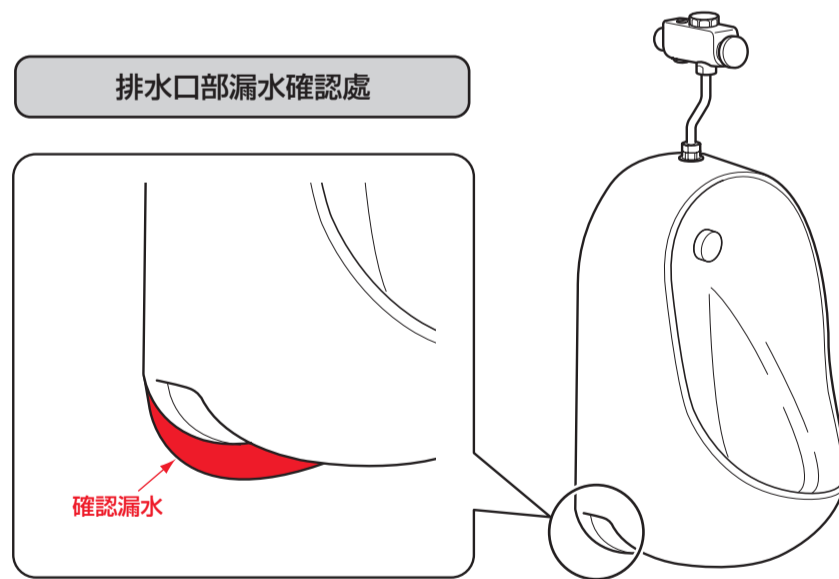

※確認漏水情形時，請多次使用沖水閥確認。

# 12 填縫矽利康

·在壁面與小便斗貼上遮蓋膠帶，小便斗周圍填上矽利康(防霉類型)。

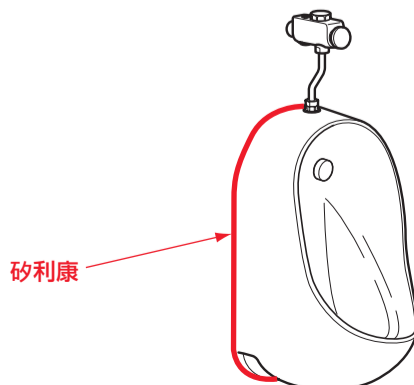

# 13 調整流量

· 與噴灑式小便斗用AUTO-CLEAN U以外搭配使用時，請依照以下步驟調整流量。

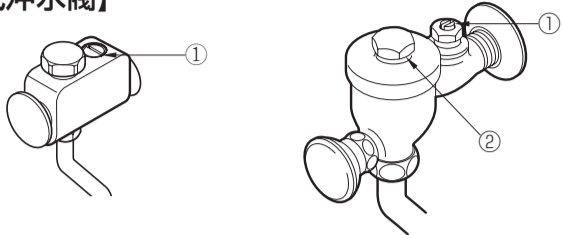
<p>露出式 【手壓式沖水閥】</p> 	<p>(出水量調整步驟)</p> <ol style="list-style-type: none"> <li>1) 關閉沖水閥的①。</li> <li>2) 沖水時，緩緩打開①，調整水流至小便斗前端為止。</li> <li>3) 調整出水量時，請使用②調節螺絲進行調整。</li> </ol>
-----------------------------------------------------------------------------------------------------------	-----------------------------------------------------------------------------------------------------------------------------------------------------

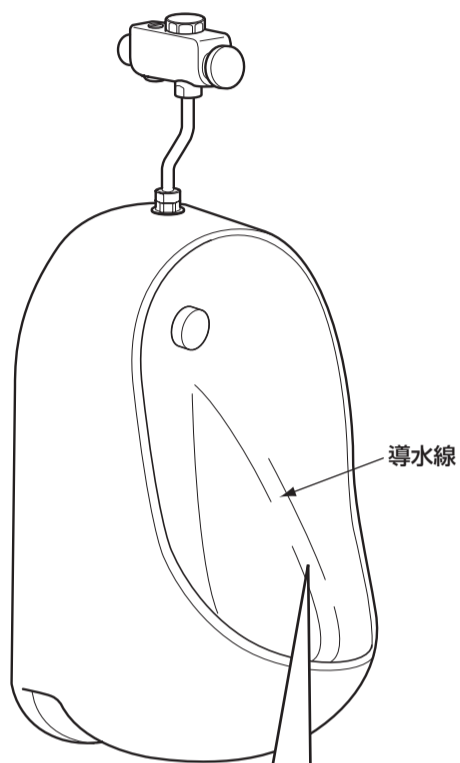

請調整洗淨水充分流至導水線前端。

※水勢過強，可能導致常發生洗淨飛沫·水飛情形。

# 14 尺寸圖

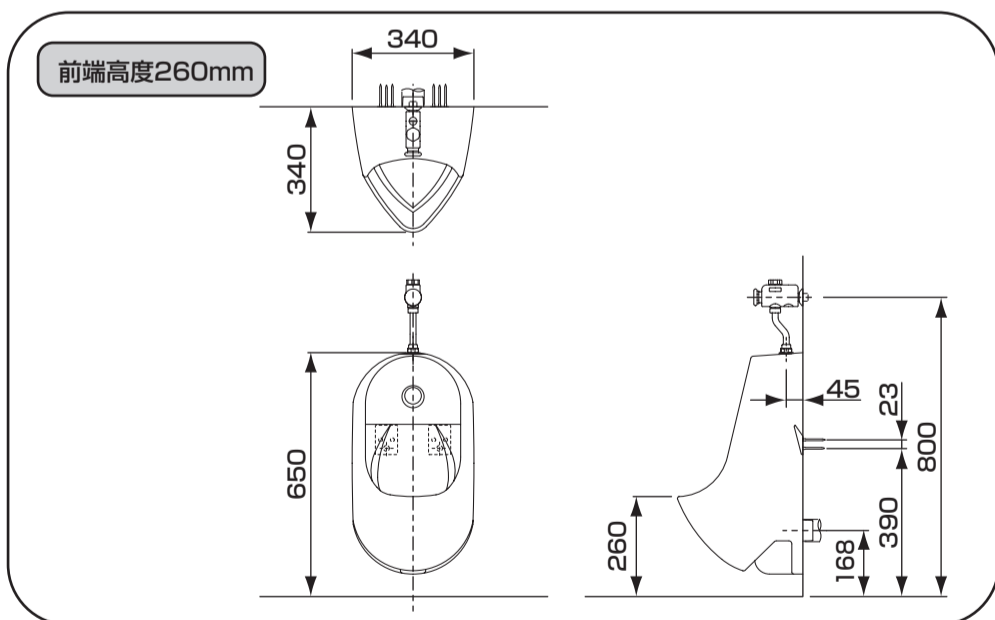

※ 符合「幼兒園及其分班基本設施設備標準」規定高度

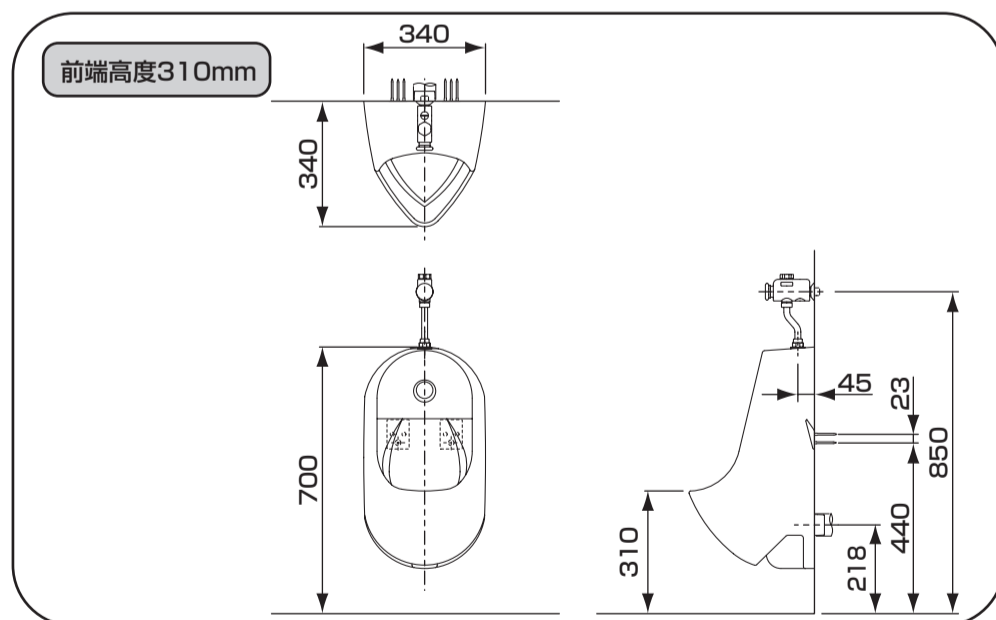

※ 符合「建築場所親子廁所盥洗室設置辦法」規定高度