

TOTO

臉盆用 單槍混合龍頭

使用說明書

附保證書



- ◆感謝您選購TOTO臉盆用單槍混合龍頭。
請詳細閱讀本使用說明書後，正確地使用。
- ◆請務必確認保證書內是否已記入安裝店名、
安裝日等事項。
- ◆本說明書內附保證書，請務必妥善保存。
必要時請多加利用。

前言

安全注意事項·····	1 ~ 4
各部位名稱·····	5 ~ 6

使用方法

使用方法·····	7 ~ 9
-----------	-------

清潔保養

日常清潔保養·····	10 ~ 12
定期檢查·····	13

疑難排解

疑似故障·····	14 ~ 15
拆卸與檢查·····	16 ~ 17
售後服務·····	18 ~ 19

保證書·····	21
----------	----



安全注意事項

(為安全起見請務必遵守)



使用前，請先詳閱本「安全注意事項」後，正確使用。

- 閱畢後，請務必收存於使用者隨時可取閱之處。
- 為方便您安全且正確地使用本商品，並防範對您及其他使用者造成危害、抑或財產損失，本說明書中列出各種不同標示。



各標示及其含意如下所示。

表 示	意 義
 警告	若忽視本標示欄的內容而操作錯誤，可能導致人員死亡或重傷。
 注意	若忽視本標示欄的內容而操作錯誤，可能導致人員受傷或財物損失。

■ 以下列圖示區分，說明應遵守內容的種類。

	為絕對「禁止」的行為。 左圖表示「禁止分解」。
	為務必執行的「強制」內容。 左圖表示「務必執行」。

依型號不同，圖面與實品的形狀可能有部份差異。

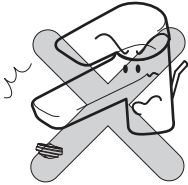
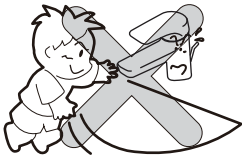
 警告		
 禁 止	請勿使用溫度超過85°C以上的熱水 若使用超過85°C以上的高溫熱水，可能導致龍頭壽命縮短、破損造成燙傷，或漏水弄濕家俱設備等財物損失。	
	請勿進行本商品構成零件以外的安裝或零件拆卸等改造 可能導致商品功能受損、燙傷、受傷、或漏水弄濕家俱設備等財物損失。	
	請勿讓幼童單獨使用 可能導致燙傷、受傷。	

! 警告



本說明書中記載的項目以外請勿分解
可能導致破損造成燙傷・受傷、或漏水弄濕家俱設備
等財物損失。

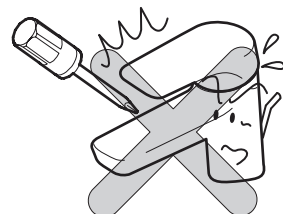

請勿直接碰觸本體左側
可能因熱水側高溫導致燙傷的情形發生。

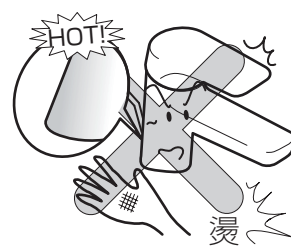

使用高溫熱水時，請勿直接碰觸出水口及龍頭本體
因出水口及龍頭本體處於高溫狀態，可能導致燙傷。



使用熱水時，務必先從冷水側打開後，再慢慢轉向熱水側調節至喜好之溫度
若先從熱水側打開，高溫熱水流出可能導致燙傷。

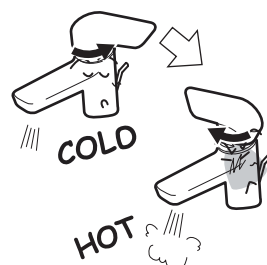

確認開關把手的位置再開水
高溫的熱水流出，有可能導致燙傷。

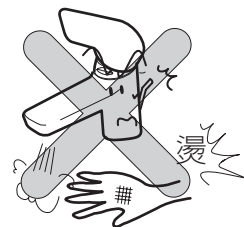

使用高溫的熱水後，請暫時讓冷水流出
下次使用時，才不會因為龍頭內的殘留熱水流出，而導致燙傷。



警告

請定期(1年2次)檢查配管周圍(臉盆櫃、檢查口內等)，確認有無漏水或鬆脫

若因為老化、磨損等造成零件破損，可能導致燙傷、受傷或漏水弄濕家具設備等財物損失。



務必執行

冷水水壓請務必高於或等於熱水水壓。
另外，將熱水側加壓時，也請務必低於冷水側。

若熱水水壓高於冷水水壓，會變得無法正常調節溫度，可能導致燙傷。



⚠ 注意



禁止

請勿施予重力或撞擊

可能導致破損、漏水弄濕家俱設備等財物損失。

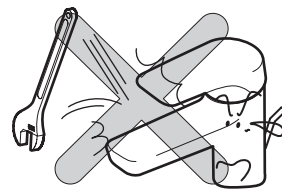

龍頭後方拉桿處，請勿施以強力衝擊或拉扯

可能會發生動作不良、故障。

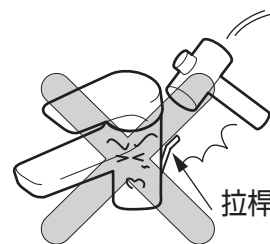

請勿對把手施予重力

可能導致破損、或漏水弄濕家俱設備等財物

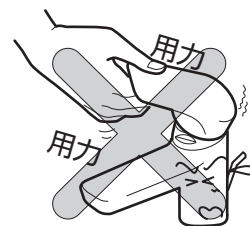

請勿使用中性清潔劑以外的產品

(請參照第10、11頁)

使用中性清潔劑以外的產品，可能會導致變色或破損。



使用把手時請慢慢操作

若突然關閉會發出「咚」的聲音，對配管造成衝擊，導致漏水弄濕家俱設備等財物。



務必執行

長時間不使用時，請關閉止水栓或配管部的給水總開關

可能導致漏水等意外事故。

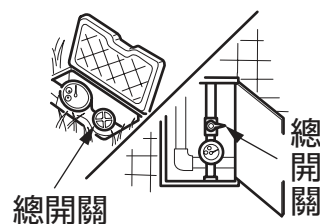

各部位名稱

※ 型號不同，實物與圖示可能有些許差別。

例: TLS03301*

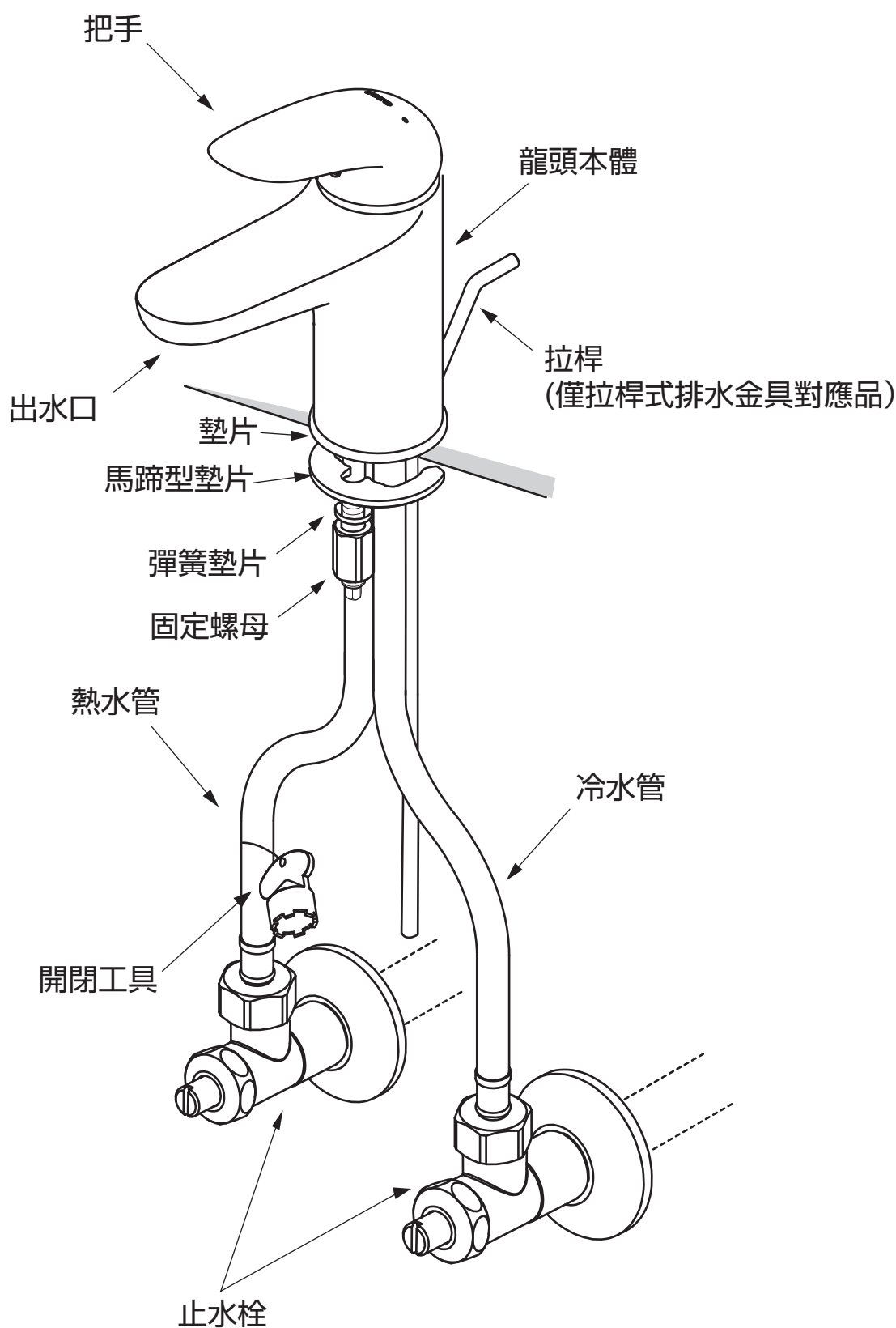

各部位名稱

※ 型號不同，實物與圖示可能有些許差別。

例: TLG02306*

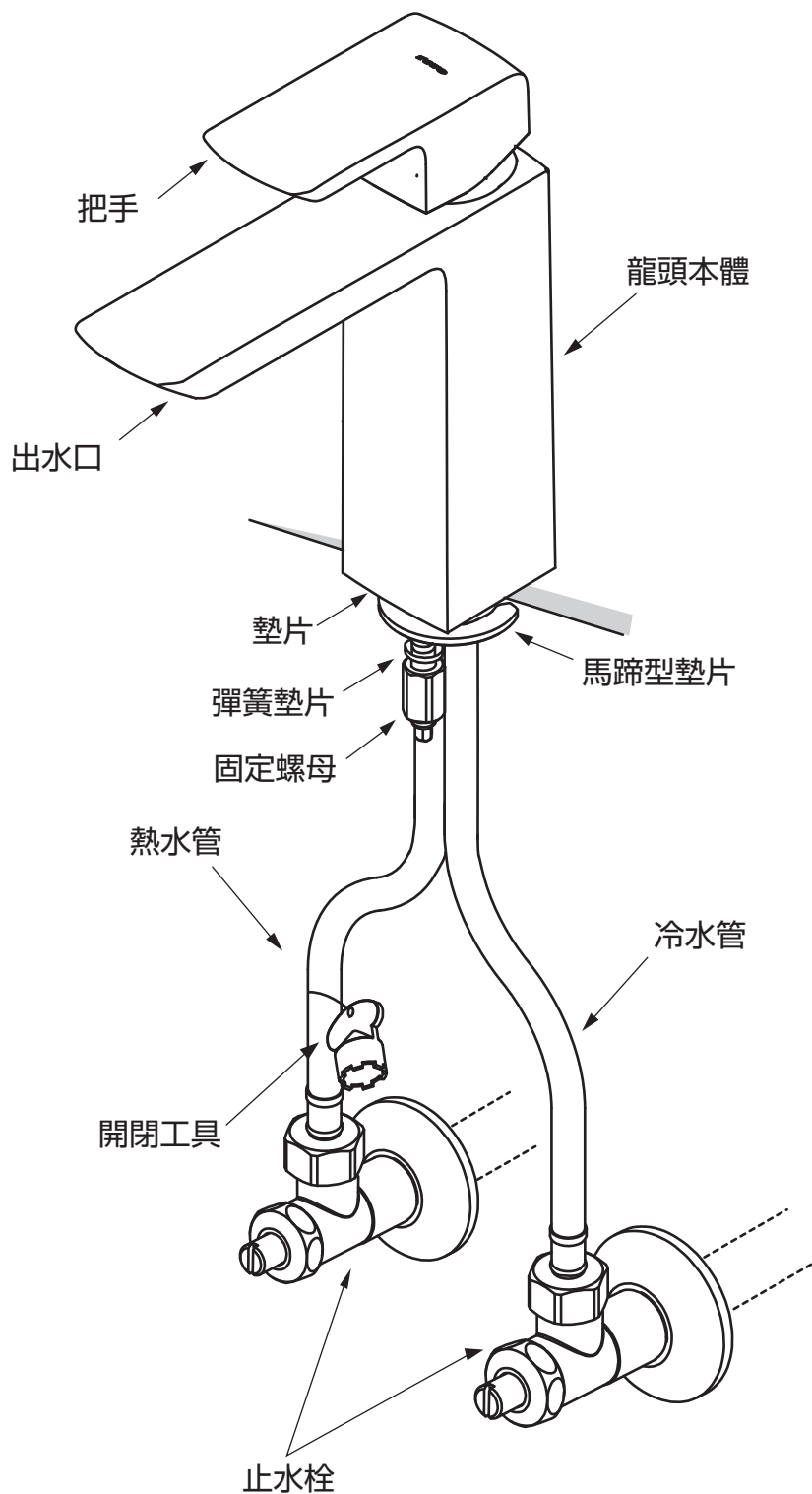

使用方法

溫度調節方法

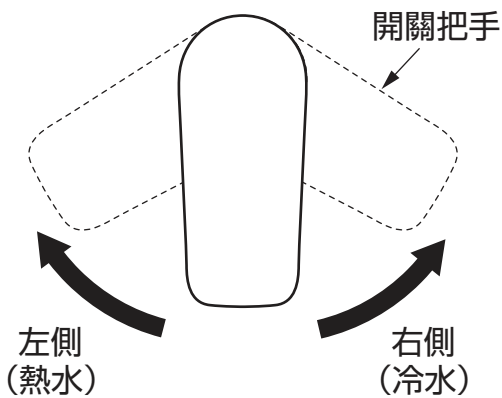

轉動開關把手。

往右側轉動為冷水，隨著左側轉動溫度會越來越高。

朝左側轉動到底即可達最高溫度。

小知識

為防止錯誤操作導致燙傷，建議溫度為60°C。



小知識

自然環境保護運動從今天開始做起

單槍混合龍頭的情形時，若在龍頭正面打開把手開關，冷熱水會混合出水。

因此，一開始雖然只出冷水，但實際上熱水已啟動。

瞬間式熱水器的情形時：熱水器點火。

貯存式熱水器的情形時：使用貯存之熱水。

以冷水溫度使用的情形時，往右側(冷水側)旋轉到底，即不會使用到多餘的熱水，對節省能源有很大的幫助。

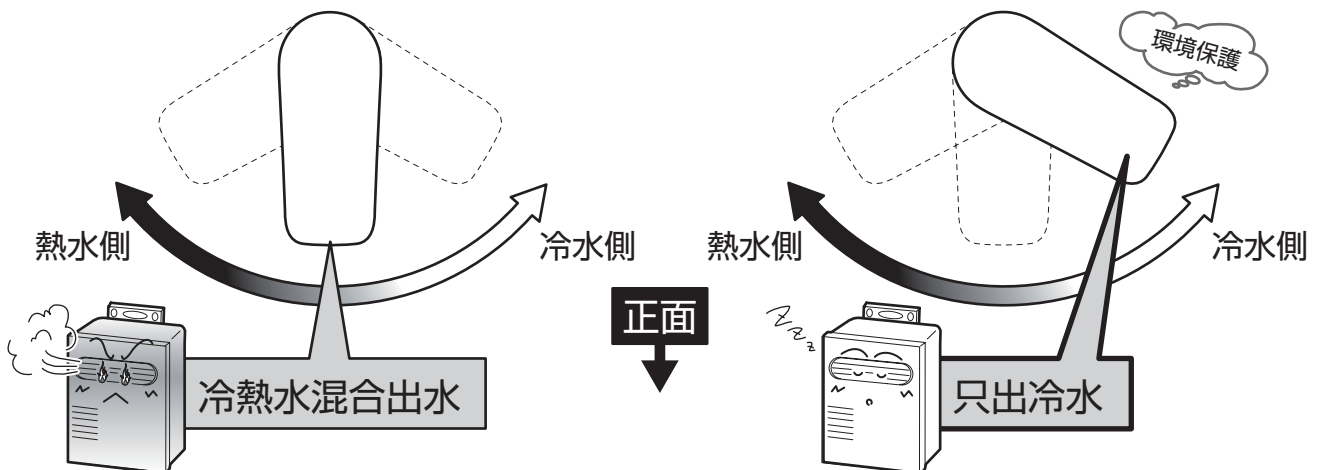

出冷水(熱水)



把手向上開啟。

出水。
向上開啟到底出水量為最大。

停止出冷水(熱水)

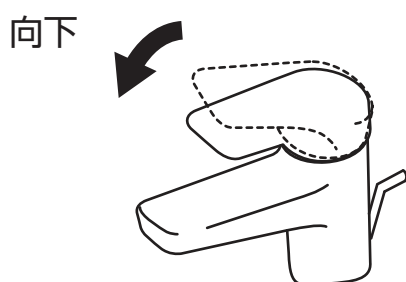

把手向下關閉。

止水。

請慢慢的操作把手
急速關水可能產生水錘現象。



小知識

「水錘現象」意即急速關水時發出「咚」聲之現象，並非龍頭不良。有可能導致配管損傷或漏水，請注意。

小知識

請注意水花飛濺。

水壓較高時，有可能從洗臉盆裡飛濺出水花。
請利用止水栓進行流量調整。

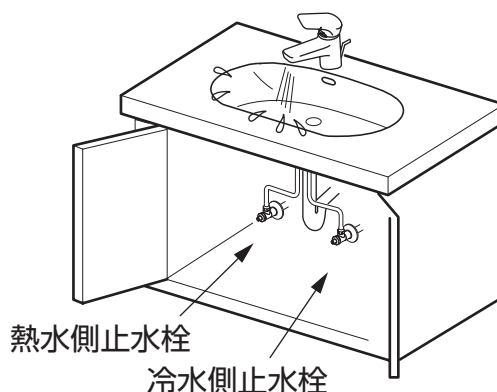

排水栓的開關 (僅拉桿式排水金具對應品)

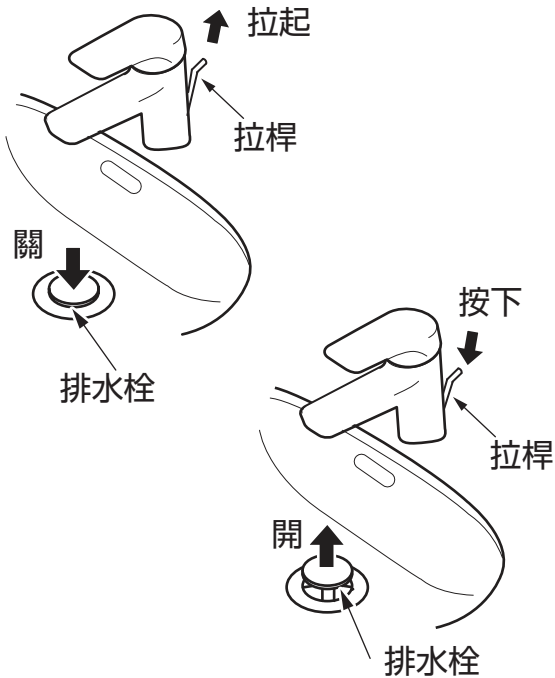

拉起、按下拉桿。

拉起拉桿棒，排水栓關閉，洗臉盆就可以蓄水。

按下拉桿棒，排水栓打開，即可排水。

排水栓的開關 (僅按壓式排水金具對應品的)

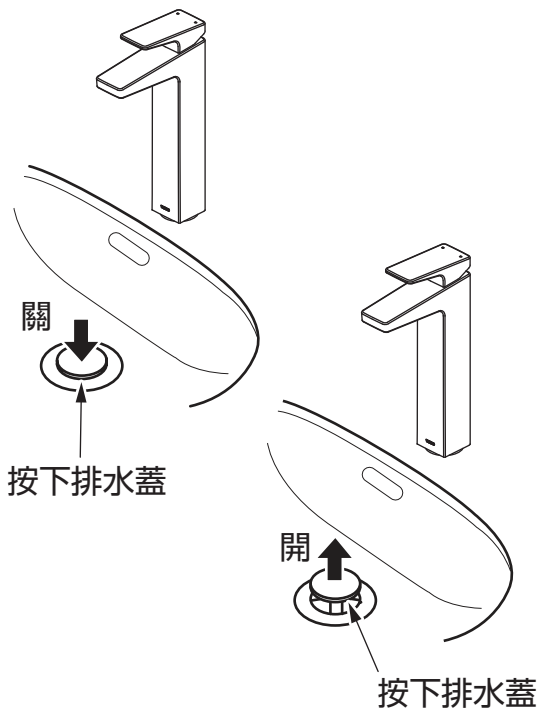

按下排水蓋。

按下排水蓋，關閉排水栓，洗臉盆就可以蓄水。

再按一次，排水栓打開，即可排水。

日常清潔保養

為充份發揮產品功能、及保持龍頭美觀並衛生地使用，請做好日常清潔保養。

出水口的清潔保養(一字型起泡頭適用)

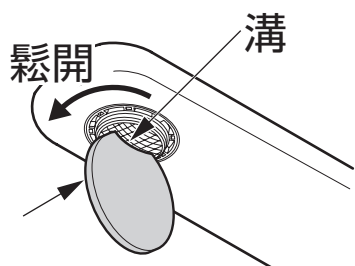

(例)銅板或硬幣等

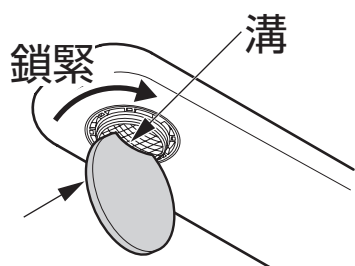
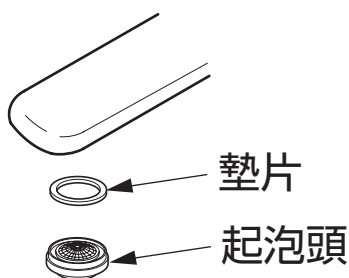

(例)銅板或硬幣等

1. 拆取下起泡頭、墊片。
在起泡頭的溝處，使用圓板狀的東西(例如:銅板或硬幣等)鬆開。

請勿使用一字起子等前端尖細物。

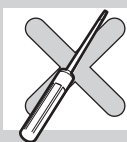

2. 若起泡頭阻塞著垃圾或髒污，請使用牙刷等物清除。

3. 安裝起泡頭和墊片。

※分解時，請注意不要遺失零件。

※請注意起泡頭的方向。



日常清潔保養

為充份發揮產品功能、及保持龍頭美觀並衛生地使用，請做好日常清潔保養。

出水口的清潔保養(非一字型起泡頭適用)



1. 將起泡頭旋轉拆下。
請使用開閉工具拆下。
2. 起泡頭阻塞髒污或污垢時，請用刷子等物清除。
3. 安裝起泡頭。

請注意，分解時，請勿遺失零件。



使用布料的清潔保養

●輕微髒污的情形時

請以沾水(或溫水)後擰乾的柔軟布料，擦去髒污。

●嚴重髒污的情形時

請以柔軟布料沾取適量稀釋過的浴室用中性清潔劑擦拭後，以水清洗再擦乾。



請 求

請勿使用會損傷龍頭表面的物品。

- 酸性清潔劑、含氯漂白劑、鹼性清潔劑有可能導致龍頭表面變色，樹脂零件破損。
- 稀釋劑、揮發劑等溶劑有可能導致橡膠和樹脂零件破損。
- 去污劑、研磨粉等含有粗顆粒的清潔劑
- 尼龍刷、棕刷、塑膠刷等會造成龍頭表面受傷。



定期檢查

為讓您安全・舒適地使用，請進行以下的定期檢查。

配管周圍的漏水(一年2次)



確認配管周圍有無漏水。

若因劣化・磨損等造成零件破損，可能導致受傷、或漏水弄濕家具設備等財物損失。漏水的情形時，請關閉給水總開關(請參照 P.14)洽詢原購買的販售店、安裝公司或台灣TOTO免付費服務專線。

TEL : 0800-890-250

本體部的鬆脫(一年2次)



確認本體部有無鬆脫。

本體部鬆脫的情形下持續使用時，會對配管造成負荷導致漏水。

本體部有鬆脫時，請洽詢原購買的販售店、安裝公司或台灣TOTO免付費服務專線。

TEL : 0800-890-250

疑似故障時

緊急止水的方法

配管周圍的漏水或水流不止等緊急情況時，請依下圖要領關閉止水栓或給水總開關。

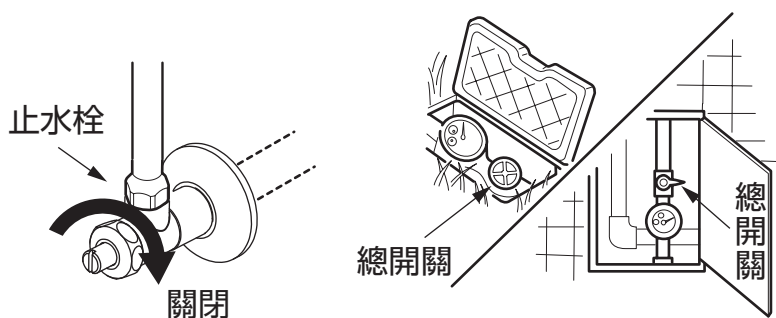

關閉止水栓。

若仍無法停止出水，
請關閉給水總開關。

●以下情形時，並非故障。委託修理之前，請確認以下事項，若仍無法解決時，請洽詢原購買的販售店、安裝公司、或台灣TOTO免付費服務專線。

TEL：0800-890-250 詳細內容請參閱售後服務(P.18)。

委託修理之前			
現象	建議檢查之處	處置方法	頁數
無法止水	開關把手是否在止水位置？ (是否為全關的狀態？)	將開關把手位置對齊 止水位置關閉。	8頁
流量小	止水栓是否全開？	在止水栓調節流量。	—
	出水口是否有異物阻塞？	清潔出水口。	10頁
	與瓦斯熱水器組合安裝使用時， 能力切換式的熱水器是否設定至適當 能力？	請將瓦斯熱水器的能力 設定至適當能力。	—
只出熱水	冷水側止水栓是否完全打開？	在止水栓調節流量。	—
只出冷水	熱水側止水栓是否完全打開？	在止水栓調節流量。	—
	熱水器供給的熱水是否充足？	確認熱水器的設定溫度 ・動作。	—
溫度 不易調節	熱水側・冷水側止水栓是否全打開？	在止水栓調節流量。	—
	熱水器供給的熱水是否充足？	確認熱水器的設定溫度 ・動作。	—
	出水口是否有異物阻塞？	清潔出水口。	10頁

若不清楚止水栓的位置時，請洽詢原購買的販售店、安裝公司。

●以下情形出現時，並非故障。

現象	說明
與剛使用時相比，使用一段時間後，把手操作感會感覺變重。	因為使用的關係，商品內部零件已適應、穩定所致，並非故障。

小知識

零件(陶瓷芯)的習性

將開關把手上下或左右移動時，圖中A、B零件會相互磨擦。

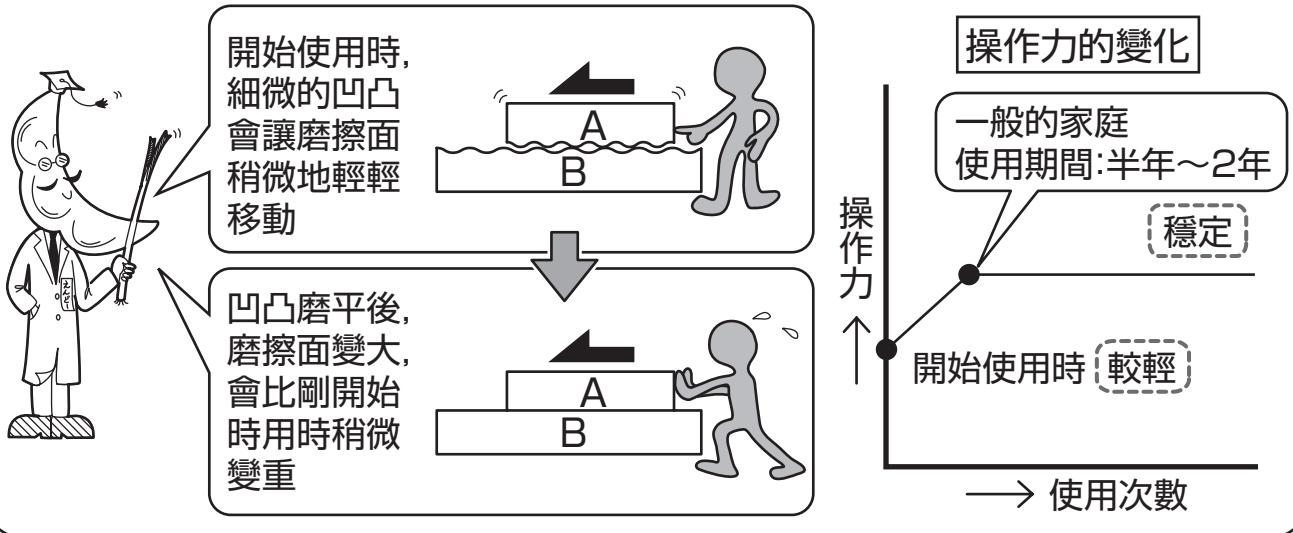

拆卸與檢查

拆卸與檢查

現象	檢查項目
水流量小	7、8、9、11
漏水	2、3、4、5、6、8、12、13
把手晃動	1、2
本體晃動	10

安裝後萬一出現故障，
請按以下方法拆卸。

例:TLG02301*

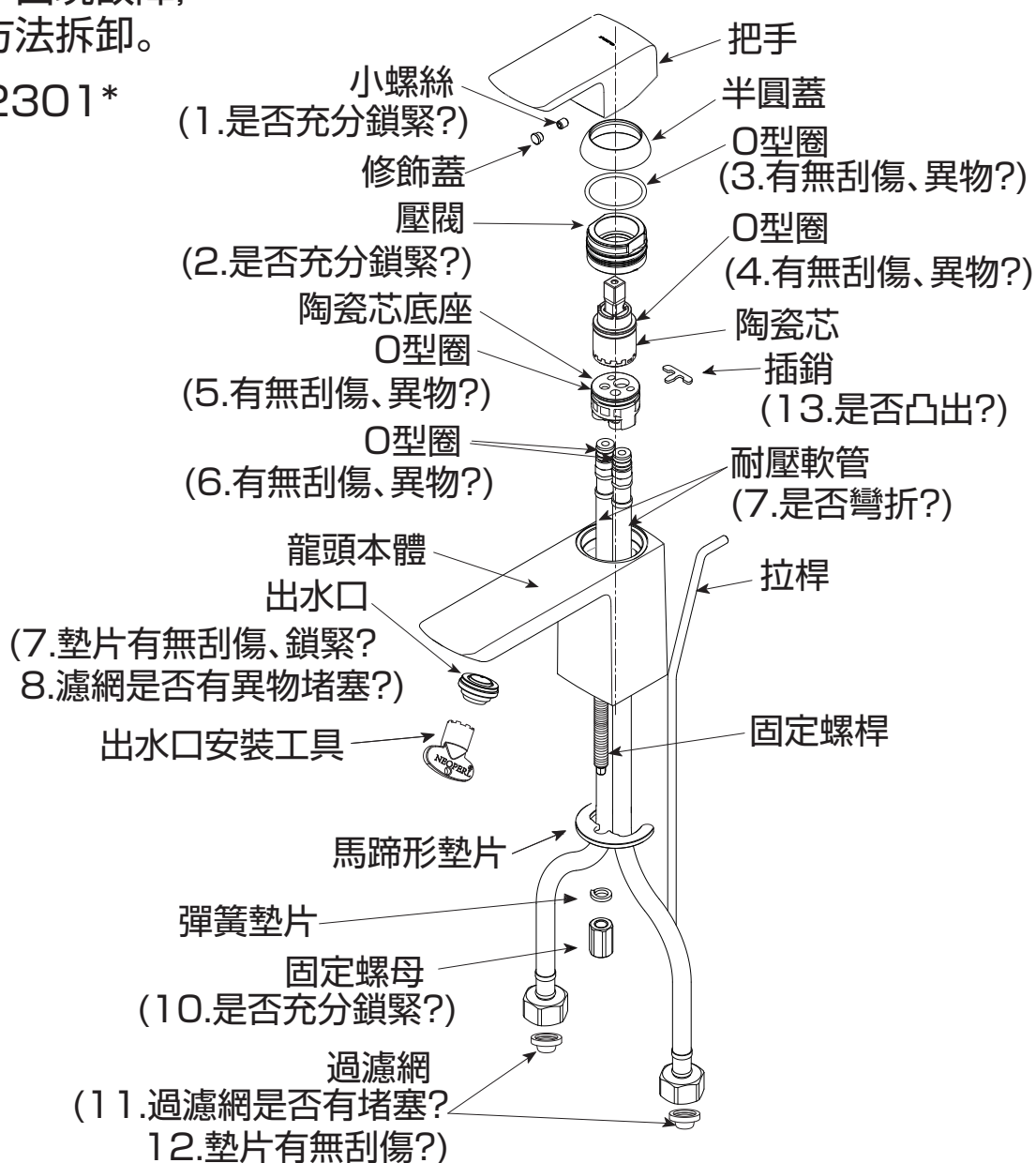

※ 不同範例產品的拆卸與原理基本相同

拆卸與檢查

拆卸與檢查

現象	檢查項目
水流量小	6、7、8、10
漏水	2、3、4、5、7、11、12
把手晃動	1、2
本體晃動	9

安裝後萬一出現故障，請按以下方法拆卸。

例: TLS03301*

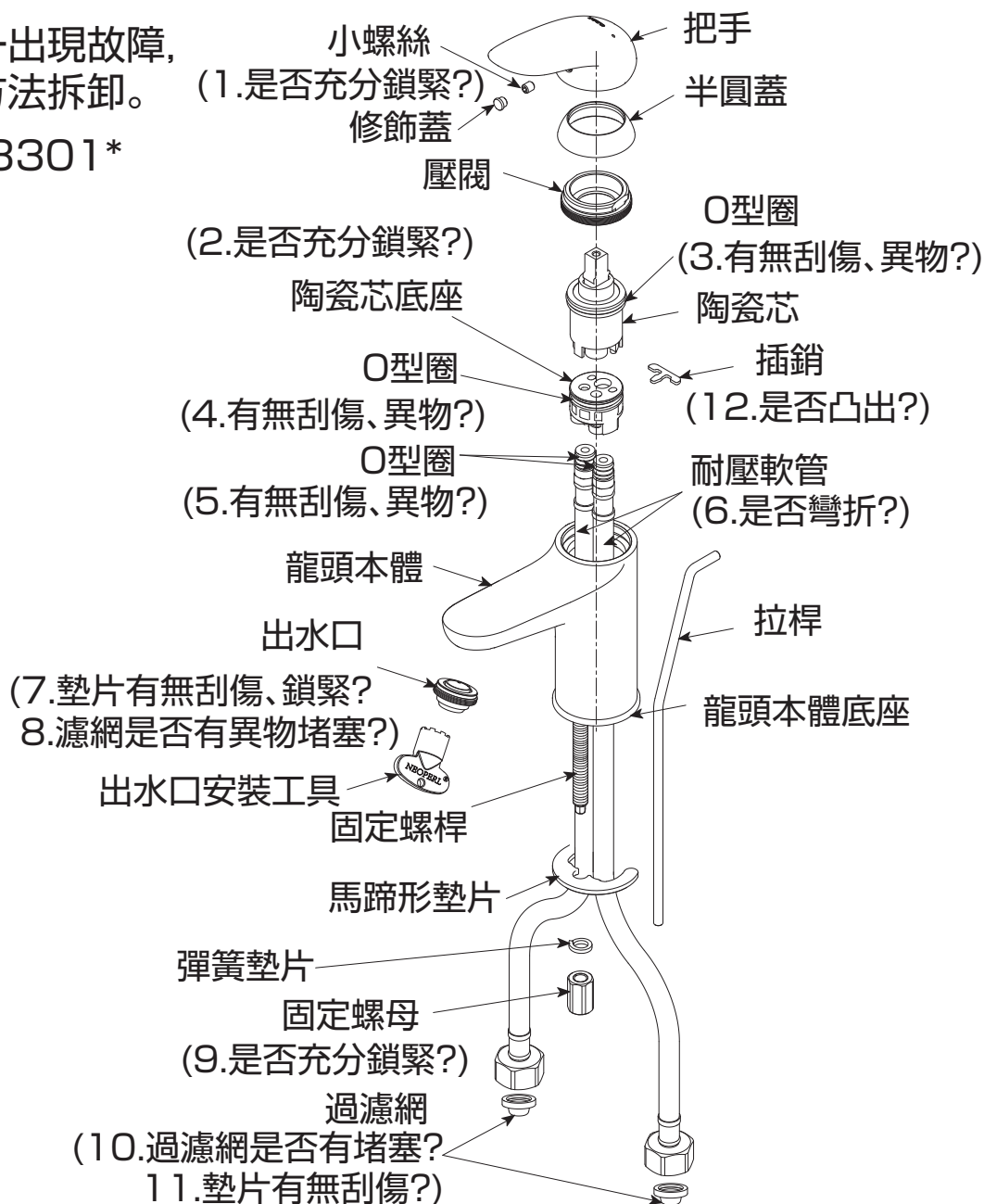

※ 不同範例產品的拆卸與原理基本相同

售後服務

使用年數

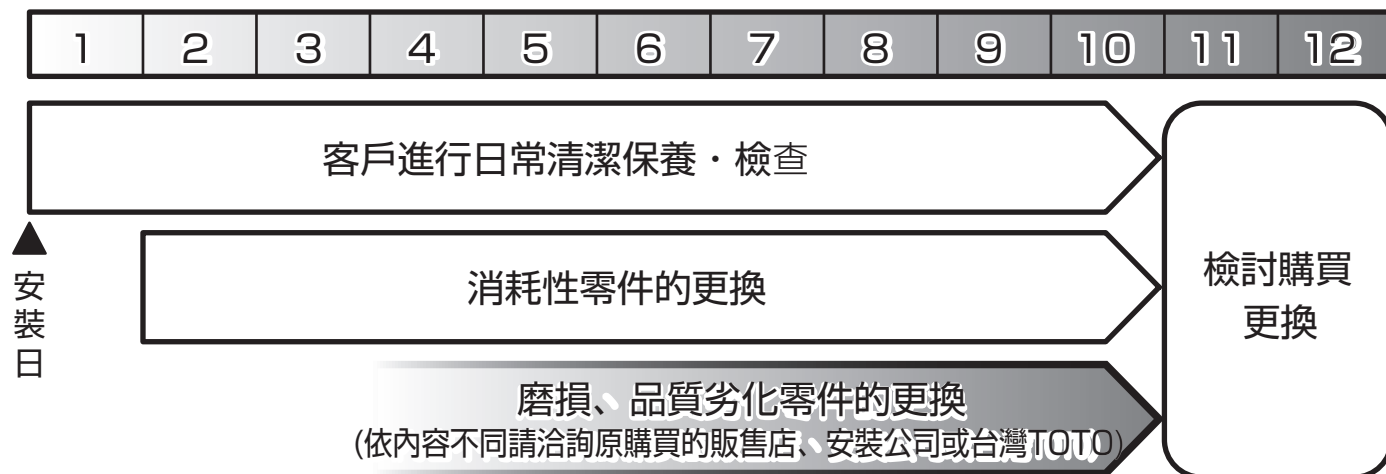

【委託維修前，請先確認「疑似故障時」(P.14)!】

保證書 (本說明書的P.21 即為保證書)

- 本商品依據保證書內容做出保證。請確認是否填入安裝日、安裝公司名(或販售店)及捺印。另外，請詳細閱讀保證書內容後，妥善保存。
- 保證期間請確認保證書。

關於保證

●保證期間中

依據保證書的規定進行維修。因為保證期間內也可能必須付費維修，請詳細確認保證書內容。例如：「未遵照使用說明書、施工說明書、產品上的注意標籤等產生的不良問題」等情形時，需收取費用。

●保證期間過後

經維修後可繼續使用的商品，將根據顧客要求進行維修並收取費用。
→請確認「委託修理時」「維修費用的構成明細」(P.19)。

關於零件的更換

免費維修所更換的零件・商品為台灣TOTO所有。

修補用零件的供給期間

本商品的修補用零件 (維持功能上不可欠缺的零件，使用期間中需要更換的可能性大之物品)的供給期間為製造中止後7年。

磨損・劣化零件的更換

- 止水栓及墊片如果磨損・劣化可能導致漏水。
此情形時，該零件需要更換。
- 磨損・劣化零件的更換請洽詢原購買的販售店、安裝公司、或台灣TOTO免付費服務專線。
TEL：0800-890-250

委託維修時

【委託修理單位】

原購買的販售店、安裝公司或台灣TOTO免付費服務專線。

TEL：0800-890-250

【需要聯繫的內容】

- ① 住址、姓名、電話號碼
- ② 商品名
- ③ 型號
- ④ 安裝日
- ⑤ 故障內容、異常情形(何處漏水等)
- ⑥ 希望到府維修日期

型號請確認貼於  部分的標籤。

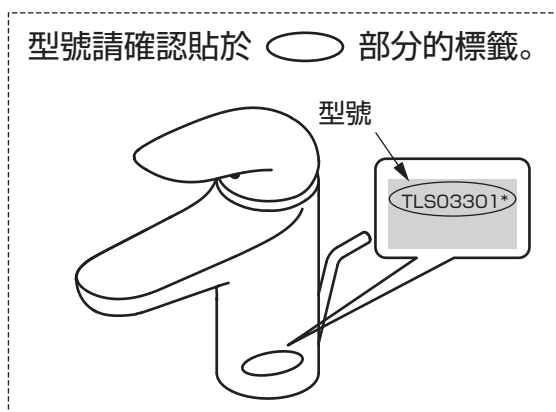

【不明白之處及維修相關洽詢】

原購買的販售店、安裝公司或台灣TOTO免付費服務專線。TEL：0800-890-250

維修費用的構成明細 <委託TOTO維修的場合>

修理費用由 **技術費用** + **零件費用** + **出差費用** 構成。

技術費用：檢測、故障部位的修理及更換零件、調整、修理結束後的定期檢查等作業所收取的費用。

零件費用：修理時所使用零件費用。

出差費用：維修技術人員的派遣費用。

MEMO

TOTO®

保證書

本保證書證明本產品為台灣地區的TOTO正式授權代理商-台灣東陶之正式販售商品。
依以下記載之〈免費維修規定〉提供維修

從購買日期起算之保證期間內,若發生故障,請出示本保證書予購買的安裝公司、販售店或台灣東陶要求維修。

顧 客	姓名	先生 女士	
	地址		
購買日期	年	月	日
販售店名	TEL <input type="text"/>		

產品名稱	
產品型號	
保證期間	

★ 致顧客

當您領取本保證書時,請確認販售店是否填寫購買日期並蓋店章。

本保證書不會再發出,請妥善保存(未蓋店章時,視同無效)。

〈免費維修規定〉

※為保障您的權益,請務必確認本保證書是否蓋有販售店之店章並記載購買日期。若未蓋店章及記載購買日期,恕難提供免費維修服務。

1. 依照使用說明書手冊等所記載之使用方式、注意事項正常使用而發生故障時,於保證期間內免費維修。
2. 於保證期間內,請求安裝公司、販售店、台灣東陶或相關單位提供免費維修服務時,請出示本保證書。
3. 因搬遷等原因需要對本商品進行拆卸、移機時,為避免拆卸、移機不當造成故障或損壞,請事先與購買的安裝公司或販售店商談,搬遷時也請務必攜帶使用說明書。
4. 保證期間內若有下列情形,仍須收取維修費用:
 - (1) 未依照使用說明書手冊等所記載之使用方式、注意事項而不當使用,或因不當修理、改造而造成之故障或損壞。
 - (2) 因不當拆卸、移機等所引起之故障或損壞。
 - (3) 火災、地震、水災、落雷、凍災、其他天災、公害、鼠類等動物和昆蟲破壞、機器內殘留鼠類、昆蟲屍體、排水管及排糞管內沼氣(硫化氫等腐蝕性氣體)、鹽害或異常電壓造成之故障或損壞。
 - (4) 因使用非指定電源(電壓、頻率)及異常水質引起之故障或損壞(跳電、濾網阻塞、橡膠磨耗劣化等)。
 - (5) 因砂石及垃圾等引起之損壞及耗損零件(乾電池等)之耗損。
 - (6) 清潔保養上之不慎所引起的污垢、鐵鏽、外觀變色、排水不良等狀況(禁用含酸、鹼之清潔劑)。
 - (7) 未出示此保證書時。
5. 本保證書僅限台灣國內有效。
6. 本保證書將不再發出,請務必妥善保存。
7. 本保證書在以上所記載的期間、條件下均免費維修,保證期間過後的維修若有不明白之處,請向購買的安裝公司或販賣店詢問。
8. 免費維修所更換之零件、商品,歸台灣東陶所有,將予以回收。

台灣東陶免付費服務專線

0800-890250

台灣東陶股份有限公司

台北市松仁路101號3樓 (c) TEL:(02)8789-0250